

Smontagomme vettura

IT

- Smontagomme automatico con palo verticale a ribaltamento pneumatico
- Bloccaggio pneumatico simultaneo del braccio orizzontale e dell'asta verticale
- Rotazione oraria e antioraria del piatto autocentrante mediante motore elettrico a due velocità (3 Ph)
- Cilindro stallonatore a doppio effetto
- Valvola di sicurezza pneumatica incorporata (a norma CE)
- Regolatore di pressione con filtro condensa e lubrificatore
- Bloccaggio cerchio dall'esterno 11 - 22"
- Bloccaggio cerchio dall'interno 13 - 25"
- Diametro massimo ruota 1100 mm (43")
- Capacità stallonatore 45 - 390 mm (1,75 - 15,50")

Car tyre changer

EN

- Automatic tyre changer with pneumatic tilting back post
- Simultaneous pneumatic horizontal and vertical arm locking
- Clockwise and anticlockwise rotation of the turntable through electric motor 2 speed (3 Ph)
- Double acting bead breaker cylinder
- Pneumatic built-in safety valve (CE norms)
- Pressure regulator with water filter and lubricator
- Outside clamping range 11 - 22"
- Inside clamping range 13 - 25"
- Max wheel diameter 1100 mm (43")
- Bead breaking range 45 - 390 mm (1,75 - 15,50")

Démonte pneus VL

FR

- Démonte-pneus automatique avec colonne à basculement pneumatique vers l'arrière
- Verrouillage pneumatique simultané horizontal et vertical du bras
- Rotation deux directions du plateau pivotant par moteur électrique 2 vitesses (3 Ph)
- Vérin détalonneur à double effet
- Équipée avec une valve de sécurité pneumatique selon les normes CE
- Régulateur de pression avec groupe lubrificateur et filtre à eau
- Prise par l'extérieur 11 - 22"
- Prise par l'intérieur 13 - 25"
- Diamètre maxi du pneu 1100 mm (43")
- Ouverture min.-maxi du détalonneur 45 - 390 mm (1,7 - 15,50")

PKW-Reifenmontiermaschine

DE

- Automatische Reifenmontiermaschine mit pneumatischer nach hinten kipbarer Montagesäule
- Simultane horizontale und vertikale Armspannung
- Vor- und Rücklauf des Spanntellers über Elektromotor zwei Geschwindigkeitsstufen (3 Ph)
- Doppelt wirkender Abdrückzylinder
- Mit Füllbegrenzungsventil (EG-Norm)
- Druckregler mit Wasserfilter und Öler
- Spannungsbereich von aussen 11 - 22"
- Spannungsbereich von innen 13 - 25"
- Max Raddurchmesser 1100 mm (43")
- Abdrückbereich 45 - 390 mm (1,75 - 15,50")

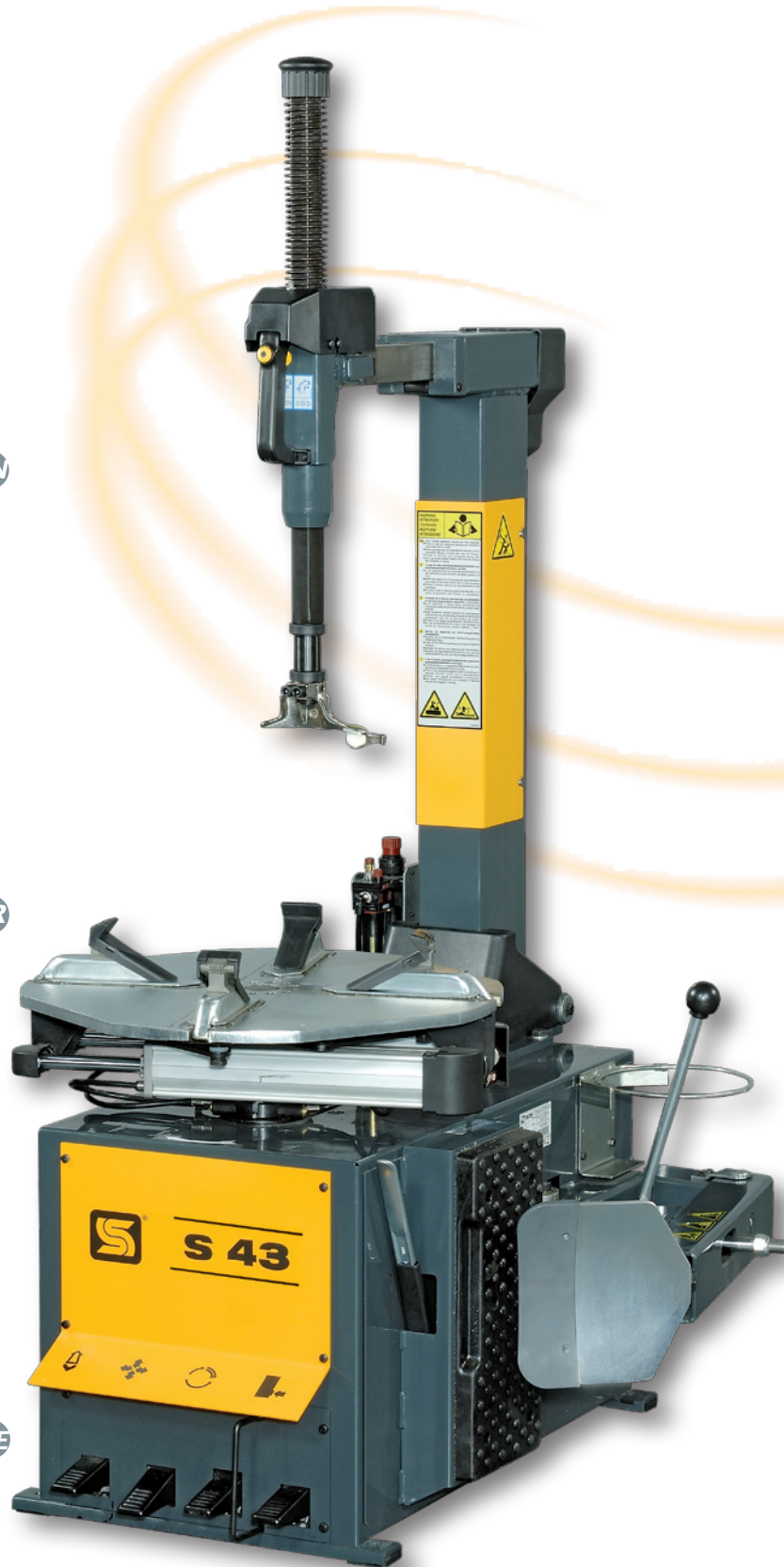

**BOAB
HJULDELAR**

S **SICE**
AUTOMOTIVE EQUIPMENT

S 43 GP



Smontagomme vettura automatico S43 GP **IT**

S 43 GP dotato di:

- dispositivo di gonfiaggio rapido con comando a pedale
- serbatoio d'aria posteriore, a norme CE, per intallonatura rapida delle ruote tubeless mediante getto d'aria dalle griffe
- unità di lettura pressione con pulsante di sgonfiaggio

Automatic car tyre changer S43 GP **EN**

S 43 GP equipped with:

- quick tyre inflation system operated by a foot-pedal
- rear air tank to CE standards, for rapid bead insertion on tubeless wheels, using a jet of air from the clamps
- pressure readout unit with pressure release button

Démonte-pneus automatique S43 GP **FR**

S 43 GP équipée avec:

- système de gonflage rapide des pneus commandé par pédale
- Réservoir d'air arrière, conforme aux normes CE, pour l'entalonnage rapide des roues tubeless par jet d'air sortant des griffes
- manomètre de pression de gonflage avec bouton de dégonflage

Automatische PKW-Reifenmontiermaschine S43 GP **DE**

S43 GP mit:

- Spannklauefüllsystem für schlauchlose Reifen mit Pedalbetätigung (Schnellfüllsystem)
- CE-genormter Druckluftbehälter an Rückseite für rasches Wulsteindrücken an schlauchlosen Reifen durch Luftstoß von den Klauen
- Druckaufnehmer mit Druckablasstaste

• Dotazione • Standard accessories • Equipement d'origine • Standardzubehör •

IT • **UL** Utensile leva • Parabordo in plastica • Serie di protezioni in plastica per cerchi in lega

EN • **UL** Tyre lever • Rim edge plastic protection • Alloy wheel protectors set

FR • **UL** Levier soulève talon • Protecteur de borde de jante • Kit des protecteurs en plastique pour jantes en alliage

DE • **UL** Montiereisen • Kunststoff-Felgenhornschutz • Schutzsatz für ALU-Felgen

UL



S 43 - S43 GP + PT250

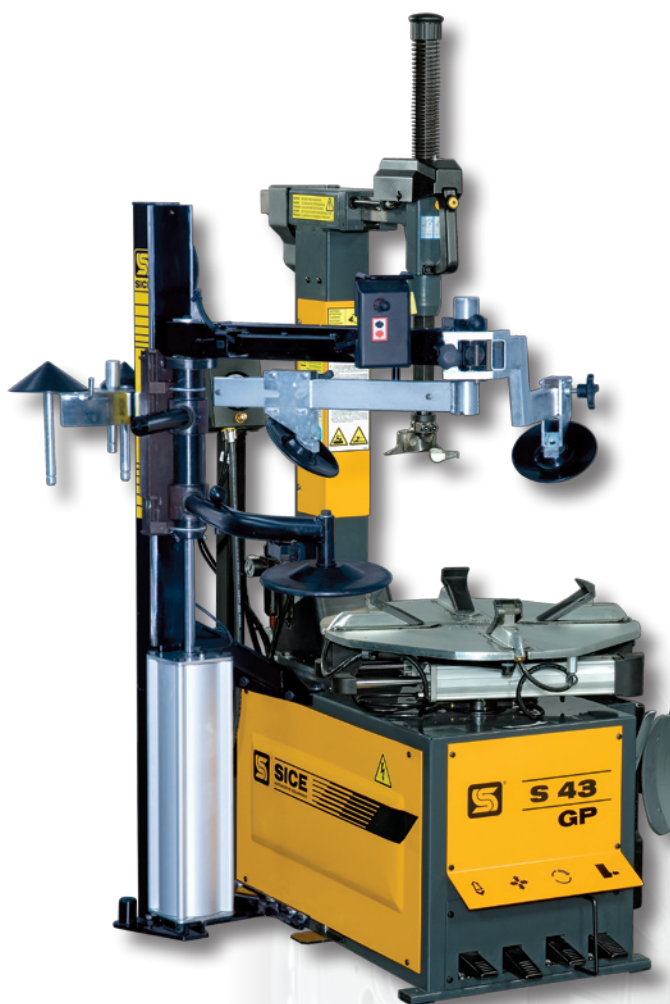

IT A richiesta, è disponibile il dispositivo alza/premi talloni, **PT 250**, (brevetto SICE) che facilita sensibilmente il lavoro dell'operatore quando si opera su ruote sportive, pneumatici ribassati e Run Flat.

EN Optional bead lifting/pressing device, **PT 250**, (patented SICE) to facilitates the operator's job when working even on the most difficult sport wheels, low profile and Run Flat tyres.

FR En Option, le dispositif lève/presse talons, **PT 250**, (brevet SICE) facilite le travail de l'opérateur sur les roués de sport avec pneus surbaissés ou à flancs porteurs (Run Flat).

DE Optionale Wulsthebe- und Drückeinrichtung, **PT 250** (SICE Patent), vereinfacht die Arbeit des Bedieners insbesondere auf Sporträdern mit Niederquerschnitt- oder Run Flat- Reifen.

KPX-KSR

IT **-KPX-KSR:** kit accessori a richiesta per dispositivo PT250. Permettono di operare in modo rapido e sicuro su tutti i tipi di ruote PAX System (KPX) e SR (KSR).

EN **-KPX-KSR:** optional accessories kits for PT250 device. They allow quick and safe operations on all types of PAX System wheels (KPX) and SR (KSR).

FR **-KPX-KSR:** kits option pour le dispositif PT250. Ils permettent de travailler de manière rapide et sure sur tous les types de roues PAX System (KPX) et SR (KSR).

DE **-KPX-KSR:** optionaler Zubehörsatz für PT250 Vorrichtung. Er gestattet das sichere und schnelle Arbeiten auf allen PAX System Rädern (KPX) und SR (KSR).



S 43 - S43 GP

• Accessori a richiesta • Accessories on request • Accessoires en option • Sonderzubehör •

• **BPR** Rullo premi-tallone con distanziale • **MPG** Morsetto premitallone in alluminio • **AR10** Set di adattatori per ridurre la capacità di bloccaggio esterna di 2" • **AR24** Set di adattatori per aumentare la capacità di bloccaggio esterna di 4" • **ARM** Set di adattatori per ruote moto • **AR69** Set di adattatori per ridurre la capacità di bloccaggio esterna di 4" • **PTR** Premi tallone a rulli • **SR80** Sollevatore pneumatico • **CRU** Dispositivo per cambio rapido torretta • **TRS/CRU** Utensile di montaggio per cerchi con razze sporgenti • **TPA/CRU** Utensile di montaggio in plastica • **WRK** WDK upgrade kit per ruote UHP e Run-flat • •Per altri accessori consultare l'apposito catalogo. ••

• **BPR** Bead pressing roller with spacer • **MPG** Aluminium bead pressing clamp • **AR10** Set of adaptors to reduce outside clamping capacity by 2" • **AR24** Set of adaptors to increase outside clamping capacity by 4" • **ARM** Set of motorcycle wheel adaptors • **AR69** Set of adaptors to reduce outside clamping capacity by 4" • **PTR** Rollertail • **SR80** Air-operated lifter • **CRU** Quick exchange device for tool-heads • **TRS/CRU** Tool-head for convex spokes rims • **TPA/CRU** plastic tool-head • **WRK** WDK upgrade kit for UHP and Run-flat tyres. •• See separate catalogue for further accessories. ••

• **BPR** Rouleau presse talon avec cale • **MPG** Pince presse-talon en aluminium • **AR10** Adaptateurs pour réduire la capacité de blocage extérieur de 2" • **AR24** Adaptateurs pour augmenter la capacité de blocage extérieur de 4" • **ARM** Adaptateur pour roue moto • **AR69** Adaptateurs pour réduire la capacité de blocage extérieur de 4" • **PTR** Queue à roulements • **SR80** Élévateur pneumatique • **CRU** Dispositif pour changer rapidement les têtes operantes • **TRS/CRU** Tête opérante pour roue avec bâtons débordants • **TPA/CRU** Tête opérante en plastique • **WRK** WDK upgrade kit pour roues UHP et run-flat. •• Pour les autre accessoires, veuillez consulter le catalogue. ••

• **BPR** Wulstniederhalterrolle • **MPG** Zusätzliche Wulstniederhalterzange aus Aluminium • **AR10** Zusatzspannklauen um die Außenspannungskapazität um 2" zu verringern • **AR24** Zusatzspannklauen um die Außenspannungskapazität um 4" zu erhöhen • **ARM** Zusatzspannklauen für Motorräder • **AR69** Zusatzspannklauen um die Außenspannungskapazität um 4" zu verringern • **PTR** Rollenketten • **SR80** Pneumatischer Heber • **CRU** Schnellkupplung zum schnellen Umrüsten von Montageköpfen • **TRS/CRU** Montagekopf für Räder mit überhohten Speichen • **TPA/CRU** Kunststoffmontagekopf • **WRK** Aufrüst Kit für UHP und run flat reifen • • Weitere Zubehöre Gemäß Verzeichnis. ••



	220/380-3Ph.-0,55 kW-50/60 Hz
	11" - 22"
	13" - 25"
	1.100 mm
	350 mm (14")
	45-390 mm (1,75 - 15,50")

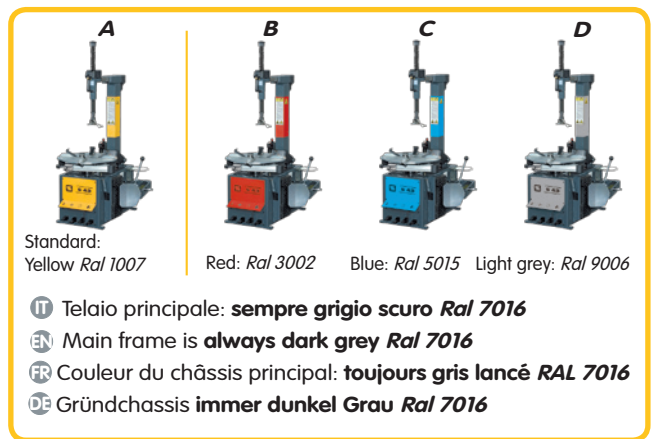

Società Italiana Costruzioni Elettromeccaniche - S.I.C.E SpA



Export dept.
Tel +39 059 348611 - Fax +39 059 359358
sice@atlantesrl.com

Ed.08-2010

IT EN FR DE R.E. n. 00149610354 • R.E.A. di RE 91526 • Export RE 006705 P. IVA e Cod. Fisc. 00149610354 • Registro Imprese di R.E. n. 00149610354 • Capitale sociale Euro 2.300.000 • Nexion SpA - Coordinamento di Nexion SpA - Direzione e coordinamento di Nexion SpA