

# S 60

**S** SICE  
AUTOMOTIVE EQUIPMENT

**NEW**



ECO MODE

**SE — S 60 är den nya, helt hydrauliska monteringsmaskinen**

Med en anmärkningsvärd hög kapacitet på maximala **3000kg** hjulvikt och en hjulbredd upp till **1800mm!** Effektiva och snabba monterings och demonterings-arbeten tack vare de två oberoende slädarna, en med chucken som håller hjulet och en där verktygsarmen sitter monterad.

Det nya hydraulsystemet ger också maskinen en enormt styrka, till exempel utvecklas en kraft av **45000N** vid klinchlossning av de största hjulen, och hydrauliksystemet innebär en mycket hög driftsäkerhet.

**EN — S 60 is the new, fully hydraulic tyre changer.**

Notable capacity, for a wheel width of up to **60"** and **1800 mm**. Efficient demounting and mounting operations thanks to the 2 independent trolleys. The new hydraulic system provides unfailing force, with **45000 N** during bead breaking on heavy wheels (up to 3000kg).

These are the main features of the new **S 60**.

You won't have any more problems, and your work will be even more efficient than before.

De två hålen i golvplattformen gör att man snabbt kan montera av och på last- och busshjul med hjälp av klinchpressrullen som placeras i hålen.

- Arbetar med hjulen nära marken
- Skonsam mot fälgen med pressrullar i plast
- Endast två positioner på rullen oavsett storlek på hjulen, inklusive super single

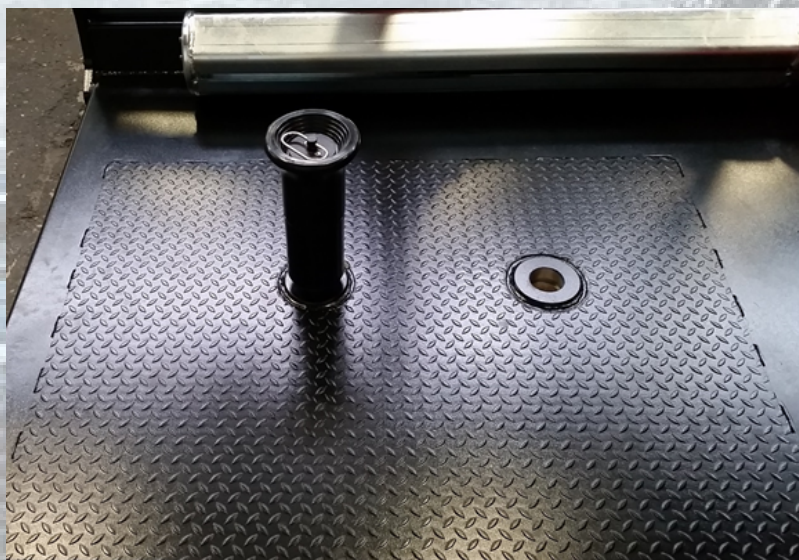

**Monteringsmaskin för de största och tuffaste hjulen:**

- Lantbruksmaskiner
- Skogsmaskiner
- Gruvtruckar

**Finns med både markställd manöverkontroll eller överarm, i flera valbara färger.**

PC  
cod. 219244H



LC  
cod. 801417620

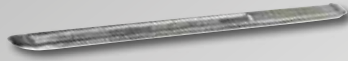

LA  
cod. 801217615

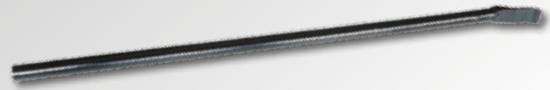

IT → Dati Tecnici EN → Technical Data

Larghezza max. ruota	Maximum wheel width	1800 mm - 71"
Diametro max. ruota	Maximum wheel diameter	3000 mm - 118"
Capacità della morsa	Clamp capacity	14" ÷ 60"
Ø minimo foro centrale ruota	Wheel central hole minimum Ø	100 mm - 4,3"
Motore centralina idraulica	Hydraulic power unit motor	3ph - 4,8 kW
Motoriduttore a tre velocità	3-speed gear motor	idraulico - hydraulic 4-6-10 rpm
Coppia max. fornita	Max. torque delivery	5500 Nm
Forza stallonatore	Bead breaker force	45000 N
Peso massimo ruota	Max. wheel weight	3000 kg
Voltaggio	Voltage	200 - 208 - 230 - 400V - 3ph - 50/60 Hz
Peso macchina	Machine weight	1980 kg

IT → Dimensioni EN → Dimensions

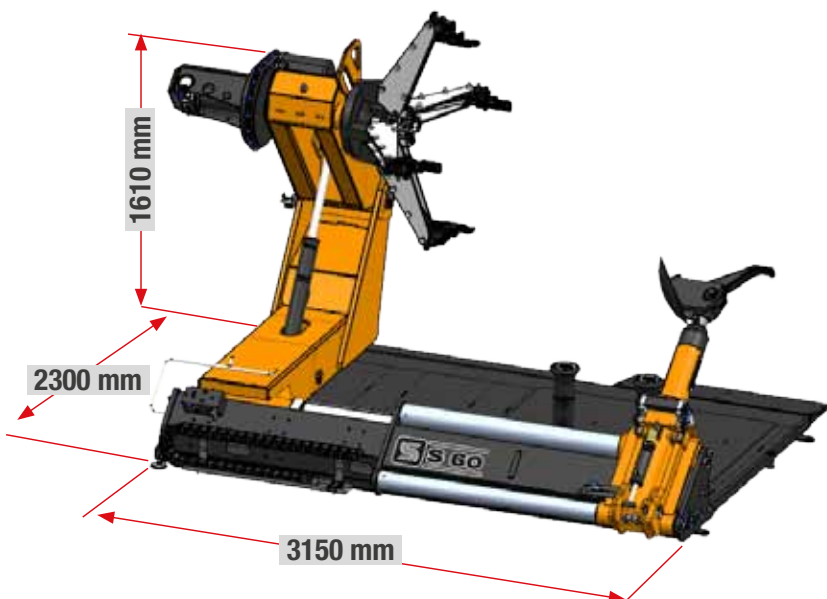

- /40 - RAL 1007
- /16 - RAL 3002
- /25 - RAL 5015
- /36 - RAL 9006

The manufacturer reserves the right to modify the features of its products at any time. Fotografie, caratteristiche ed i dati tecnici non sono vincolanti, possono subire modifiche senza preavviso.



Nexion Engineering S.r.l. - via Modena, 34 - 42015 Correggio RE - Italy  
Tel. +39 0522 693640 - Fax +39 0522 642882 [www.sice.it](http://www.sice.it) - [sice@sice.it](mailto:sice@sice.it)

