

SICE
AUTOMOTIVE EQUIPMENT

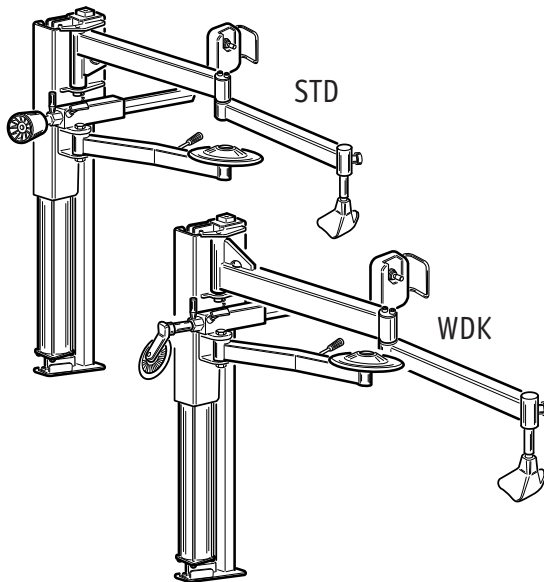

PT 230 E

Cod. 4-122285 del 07/2018



MANUALE ISTRUZIONI	3
INSTRUCTION MANUAL	19
MANUEL D'INSTRUCTIONS	35
BETRIEBSANLEITUNG	51
MANUAL DE INSTRUCCIONES	67

Idiritti di traduzione, di memorizzazione elettronica, di riproduzione e di adattamento totale o parziale con qualsiasi mezzo (compresi microfilm e copie fotostatiche) sono riservati. Le informazioni contenute in questo manuale sono soggette a variazioni senza preavviso.

Italiano

All rights reserved. No part of this publication may be translated, stored in an electronic retrieval system, reproduced, or partially or totally adapted by any means (including microfilm and photostats) without prior permission. The information contained herein may be subject to modifications without prior notice.

English

Les droits de traduction, de mémorisation électronique, de reproduction et d'adaptation complète ou partielle par tout type de moyen (y compris microfilms et copies photostatiques) sont réservés. Les informations fournies dans ce manuel peuvent être modifiées à tout moment et sans préavis.

Français

Alle Rechte der Übersetzung, der Speicherung, Reproduktion sowie der gesamten oder teilweisen Anpassung durch ein beliebiges Mittel (einschließlich Mikrofilm und Fotokopien) sind vorbehalten. Die in diesem Handbuch enthaltenen Informationen können ohne Vorbescheid geändert werden.

Deutsch

Quedan reservados los derechos de traducción, de memorización electrónica, de reproducción y de adaptación total o parcial con cualquier medio (incluidos microfilmes y fotocopias). Las informaciones contenidas en el presente manual pueden sufrir variaciones sin aviso previo.

Español

Elaborazione grafica e impaginazione

Ufficio **P**ubblicazioni **T**ecniche

SOMMARIO

SOMMARIO	3
INTRODUZIONE	4
TRASPORTO, STOCCAGGIO E MOVIMENTAZIONE	5
Condizioni trasporto macchina e dati tecnici	5
Condizioni dell'ambiente di trasporto e stoccaggio macchina.....	5
NORME DI SICUREZZA.....	5
PARTI FUNZIONALI	10
CONTROLLO CORRETTO FUNZIONAMENTO	10
USO	11
Smontaggio/ montaggio pneumatico	11
Procedura omologata di smontaggio e montaggio pneumatici UHP e Run Flat.....	14
MANUTENZIONE	14
INFORMAZIONI SULLA DEMOLIZIONE.....	15
MEZZI ANTINCENDIO DA UTILIZZARE.....	15
SCHEMA PNEUMATICO	16

INTRODUZIONE

Scopo di questa pubblicazione è quello di fornire al proprietario e all'operatore istruzioni efficaci e sicure sull'uso e la manutenzione dell'HELP.

Se tali istruzioni verranno attentamente seguite, la macchina Vi darà tutte le soddisfazioni di efficienza e durata che sono nella tradizione del costruttore, contribuendo a facilitare notevolmente il Vostro lavoro. Si riportano di seguito le definizioni per l'identificazione dei livelli di pericolo, con le rispettive diciture di segnalazione utilizzate nel presente manuale:

PERICOLO

Pericoli immediati che provocano gravi lesioni o morte.

ATTENZIONE

Pericoli o procedimenti poco sicuri che possono provocare gravi lesioni o morte.

AVVERTENZA

Pericoli o procedimenti poco sicuri che possono provocare lesioni non gravi o danni a materiali.

Leggere attentamente queste istruzioni prima di mettere in funzione l'apparecchiatura. Conservare questo manuale, assieme a tutto il materiale illustrativo fornito assieme all'apparecchiatura, in una cartellina vicino alla macchina, per agevolarne la consultazione da parte degli operatori.

La documentazione tecnica fornita è parte integrante della macchina, pertanto in caso di vendita dell'apparecchiatura, tutta la documentazione dovrà esservi allegata.

Il manuale è da ritenersi valido esclusivamente per il modello e la matricola macchina rilevabili dalla targhetta applicata su di esso.



ATTENZIONE

Attenersi a quanto descritto in questo manuale: eventuali usi dell'apparecchiatura non espressamente descritti sono da ritenersi di totale responsabilità dell'operatore.

Nota

Alcune illustrazioni contenute in questo libretto sono state ricavate da foto di prototipi: le macchine

della produzione standard possono differire in alcuni particolari.

Queste istruzioni sono destinate a persone aventi un certo grado di conoscenza di meccanica. Si è quindi omesso di descrivere ogni singola operazione, quale il metodo per allentare o serrare i dispositivi di fissaggio. Evitare di eseguire operazioni che superino il proprio livello di capacità operativa, o di cui non si ha esperienza. Se occorre assistenza, contattare un centro di assistenza autorizzato.

TRASPORTO, STOCCAGGIO E MOVIMENTAZIONE

Condizioni trasporto macchina e dati tecnici

I gruppi devono essere trasportati nel rispettivo imballo originale e mantenuti nella posizione indicata sull'imballo stesso.

PT 230 E

- diametro massimo copertura 1080 mm
- diametro cerchio min 10" - max 26"
- larghezza cerchio min 4" - max 14"
- forza cilindro stallonatore 9300 N a 10 bar
- pressione di esercizio 10 bar

• Peso:

- Montante 18 kg
- Unità di potenza 48 kg
- Braccio mobile 19 kg
- Cono premicercchio 1 kg

Condizioni dell'ambiente di trasporto e stoccaggio macchina

Temperatura: -25° ÷ +55°C.



ATTENZIONE

Per evitare danneggiamenti non sovrapporre altri colli sull'imballo.



AVVERTENZA

Conservare gli imballi originali per eventuali trasporti futuri.

NORME DI SICUREZZA

L'apparecchiatura è destinata ad un uso esclusivamente professionale.



ATTENZIONE

Sull'attrezzatura può operare un solo operatore alla volta.



ATTENZIONE

L'inosservanza delle istruzioni e delle avvertenze di pericolo, può provocare gravi lesioni agli operatori e ai presenti. Non mettere in funzione la macchina prima di aver letto e compreso tutte le segnalazioni di pericolo, attenzione e avvertenza di questo manuale.

Per operare correttamente con questa macchina occorre essere un operatore qualificato e autorizzato in grado di capire le istruzioni scritte date dal produttore, essere addestrato e conoscere le regole di sicurezza. Un operatore non può ingerire droghe o alcool che potrebbero alterare le sue capacità.

È comunque indispensabile:

- Sapere leggere e capire quanto descritto.
- Conoscere le capacità e le caratteristiche di questa macchina.
- Mantenere le persone non autorizzate lontano dalla zona di lavoro.
- Accertare che l'installazione della macchina sia stata eseguita in conformità a tutte le normative e regolamentazioni vigenti in materia.
- Accertare che tutti gli operatori siano adeguatamente addestrati, che sappiano utilizzare l'apparecchiatura in modo corretto e sicuro e che vi sia una supervisione adeguata.
- Non dimenticare mai sulla macchina dadi, bulloni, utensili od altro che durante il lavoro potrebbero inserirsi tra parti in movimento della macchina stessa.
- Non toccare linee o l'interno di motori e apparecchiature elettriche senza prima assicurarsi che sia stata tolta la corrente.
- Leggere con attenzione questo libretto e imparare ad usare la macchina correttamente e in sicurezza.
- Tenere sempre disponibile in luogo facilmente accessibile questo manuale d'uso e manutenzione e non trascurare di consultarlo.



ATTENZIONE

Evitare di togliere o rendere illeggibili gli autoadesivi di Avvertenza, Attenzione o Istruzione. Sostituire qualsiasi adesivo che non sia più leggibile o sia venuto a mancare. Nel caso che uno o più adesivi si siano staccati o siano stati danneggiati è possibile reperirli presso il rivenditore più vicino.

- Durante l'uso e le operazioni di manutenzione della macchina, osservare i regolamenti unificati di antinfortunistica industriale per alte tensioni.
- Variazioni o modifiche non autorizzate alla macchina sollevano il costruttore da ogni responsabilità per qualsiasi danno o incidente da esso derivato. In particolare la manomissione o la rimozione dei dispositivi di sicurezza costituiscono una violazione alle normative della Sicurezza sul Lavoro.



ATTENZIONE

Durante le operazioni di lavoro e manutenzione raccogliere i capelli lunghi e non indossare abiti ampi o svolazzanti, cravatte pendenti, collane, anelli, orologi da polso che possono essere presi da parti in movimento.

INSTALLAZIONE SULLO SMONTAGOMME

- Scollegare la macchina dalla rete elettrica fig. 1 e dalla linea pneumatica fig. 2.

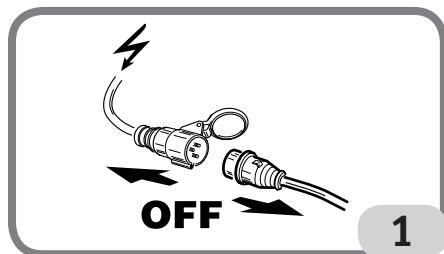

- Scollegare i tubi aria T del gruppo filtro regolatore, posto sul lato destro posteriore del cassone, e smontare il gruppo stesso fig. 2 e il supporto vaso grasso

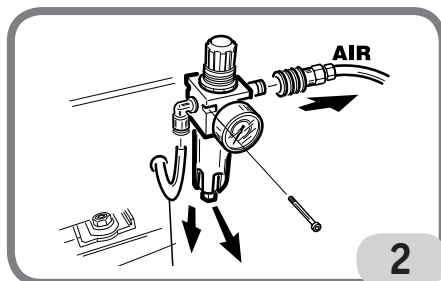

- smontare il cofano laterale fig. 3;
- smontare la protezione alla base del palo fig. 3;

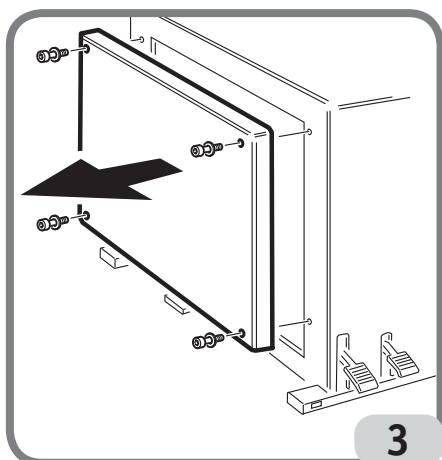

- Installare il montante F sullo smontagomme
- Fissarlo allo smontagomme stesso, tramite le apposite viti fornite nel kit, nei punti indicati in figura (fig. 4)
 1. inserire la vite E, il dado e la rosetta G;
 2. inserire la vite e rondella A
 3. montare la staffa H sulla trave dello stallonatore laterale con le viti I, il blocchetto L ed i dadi M
 4. Rimontare il gruppo filtrante con le viti B
- Installare l'unità di potenza sul montante fissandola, con le viti in dotazione, nei punti indicati in fig. 5:

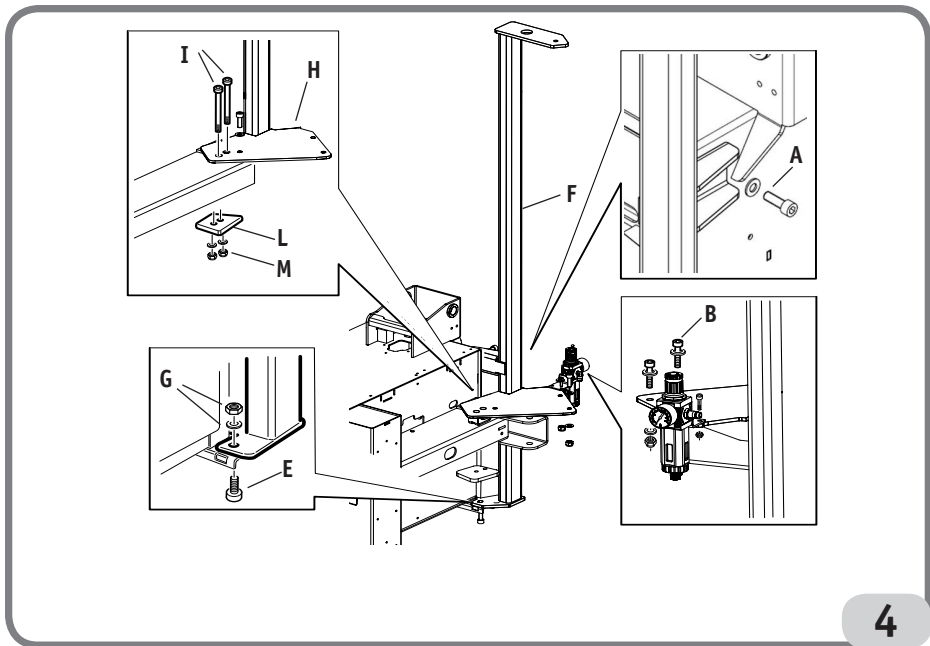

4

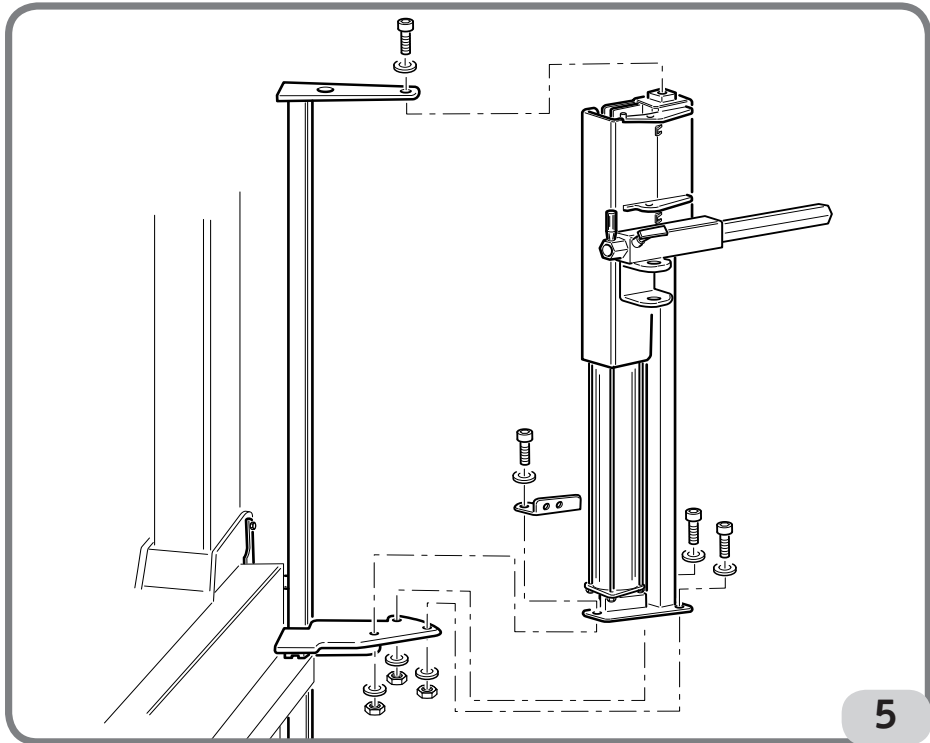

I

5

- installare sull'unità di potenza il braccio con disco stallonatore fig. 6

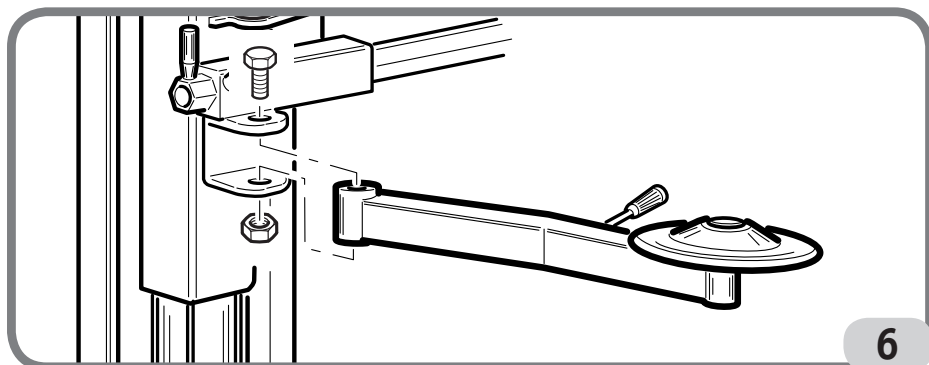

6

- fissare il braccio mobile all'unità di potenza (fig. 7)

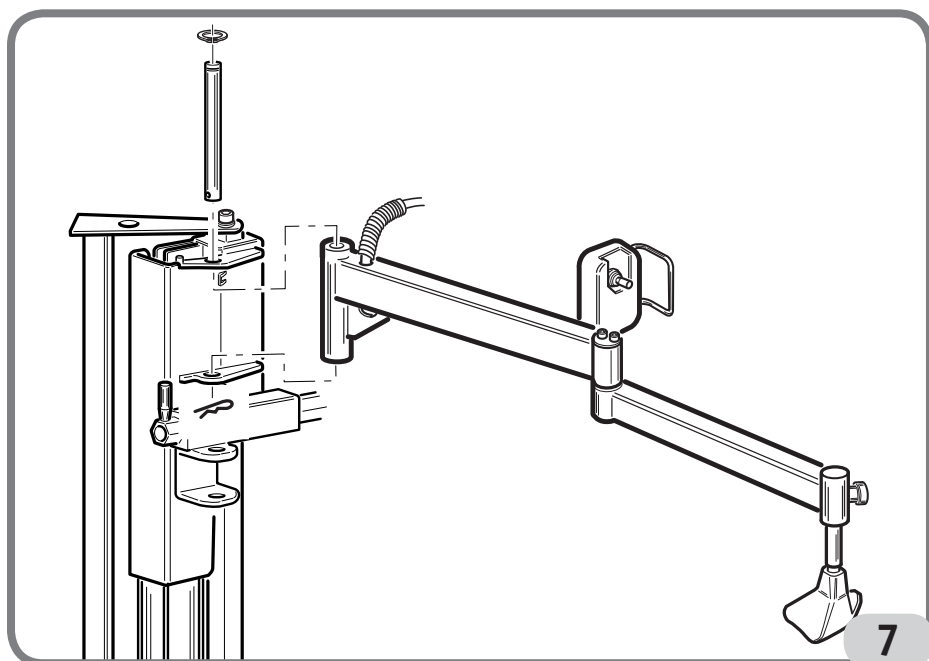

7

- installare il gruppo filtro/lubrificatore sul retro dell'unità di potenza, nella posizione di fig. 9.
- fissare il fascio di tubi pneumatici, che fuoriesce dal braccio mobile, all'unità di potenza tramite la fascetta in dotazione (Fig. 9).
- Collegare i 2 tubi pneumatici di diametro piccolo al cilindro dell'unità di potenza. Fissare il tubo che va alla parte inferiore con le apposite fascette (fig. 9)

- Utilizzando i tubi e i raccordi in dotazione effettuare i collegamenti al gruppo filtro/regolatore come da fig. 9.
- rimontare il cofano laterale e la protezione palo.
- Ricollegare lo smontagomme all'alimentazione elettrica e pneumatica

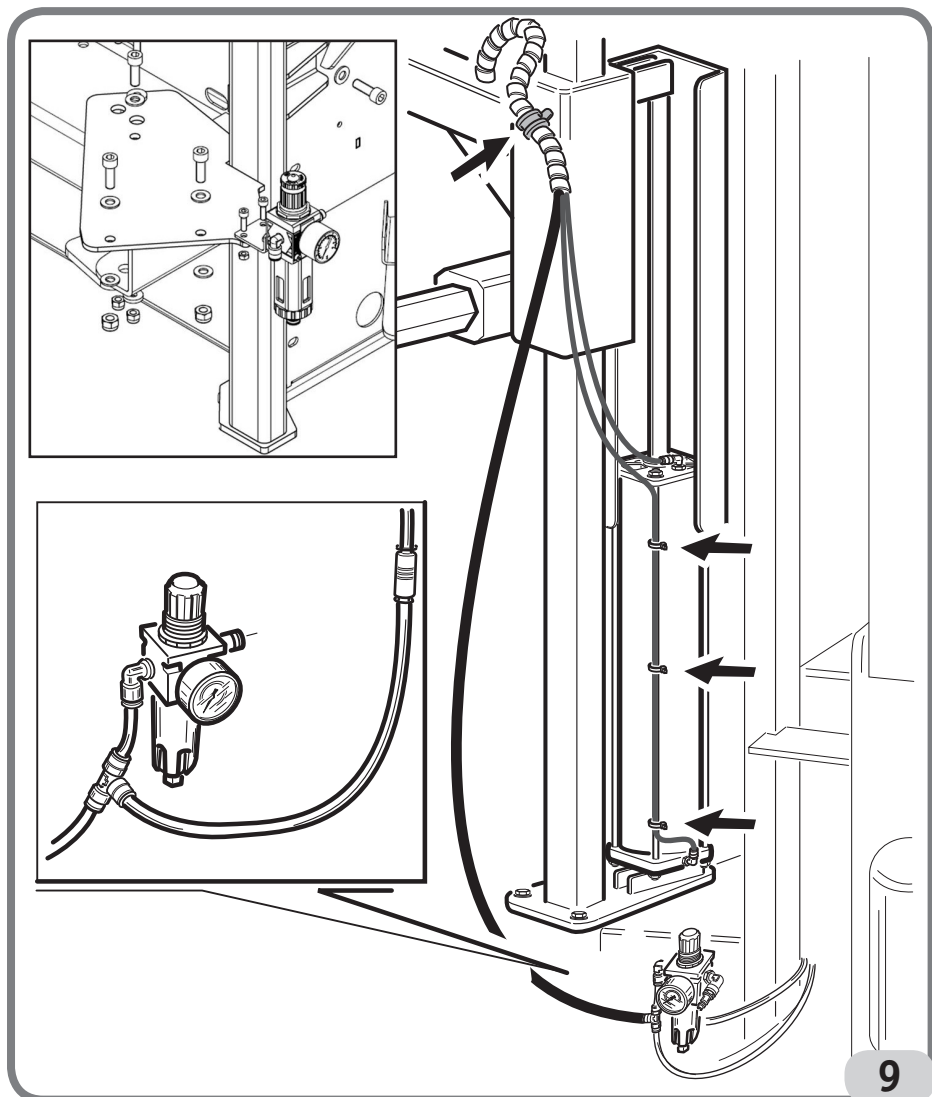

PARTI FUNZIONALI

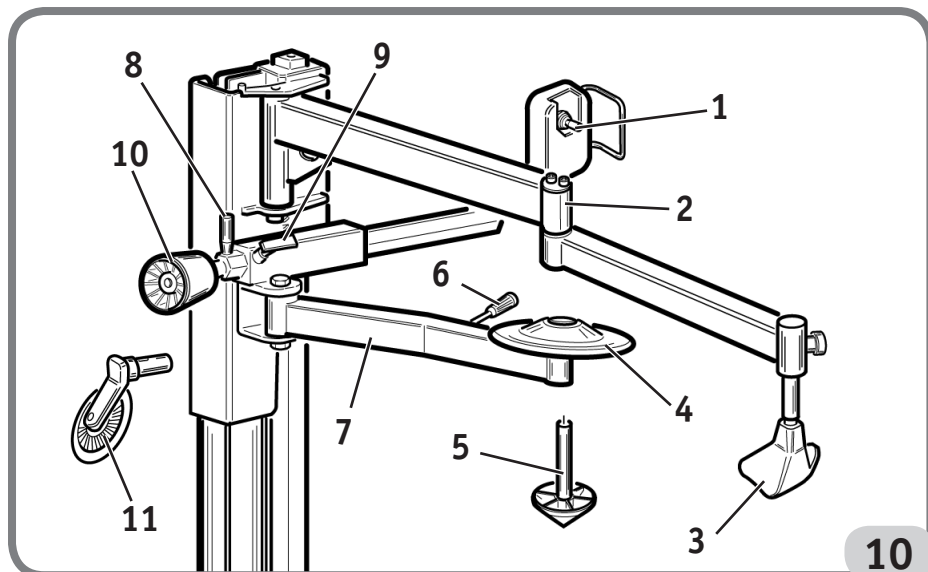

1. Levetta di azionamento pneumatico dei bracci.
2. Braccio mobile
3. Premitallone
4. Disco alza talloni
5. Cono premicerchio (a richiesta)
6. Leva posizionamento orizzontale disco
7. Braccio disco alza talloni
8. Leva posizionamento orizzontale Rullo o disco premitallone
9. Maniglia bloccaggio rullo o disco premitallone
10. Rullo premitallone
11. Disco premitallone (versione WDK)

CONTROLLO CORRETTO FUNZIONAMENTO

Prima di utilizzare il dispositivo verificarne il corretto funzionamento:

1. Azionare il comando pneumatico verso l'alto: i bracci operanti devono sollevarsi.
2. Azionare il comando pneumatico verso il basso: i bracci operanti devono abbassarsi.



ATTENZIONE

Se si nota qualche anomalia nel funzionamento **NON** utilizzare lo smontagomme e chiamare immediatamente il servizio di assistenza tecnica.

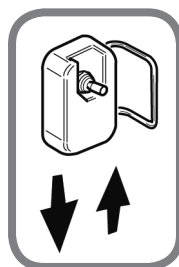

USO

SMONTAGGIO/ MONTAGGIO PNEUMATICO



ATTENZIONE

Per tutto quello non espressamente descritto relativamente alle fasi di montaggio/smontaggio fare riferimento al manuale di uso e manutenzione dello smontagomme.

L'HELP è stato studiato per agevolare le fasi smontaggio e montaggio di cerchi in lega leggera e dei pneumatici particolarmente rigidi a sezione ribassata. Seguire le fasi descritte di seguito per sfruttare al massimo le prestazioni dei suddetti accessori.

Procedere pertanto alla stallonatura del pneumatico operando come descritto sul manuale istruzioni allegato allo smontagomme.

Smontaggio

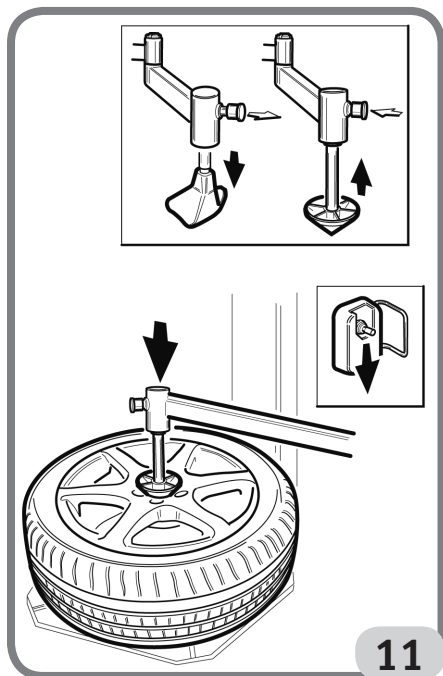

- Portare la ruota precedentemente stallonata sull'autocentrante e bloccarla dalla parte esterna.
- applicare il cono premicerchio all'estremità dei bracci snodati, portare il cono in corrispondenza del foro centrale del cerchio, azionare la leva di discesa (**fig.11**) fino ad ottenere l'inserimento dei cunei di bloccaggio tra cerchio e copertura (**fig.12**), quindi premere il pedale per bloccare la ruota.

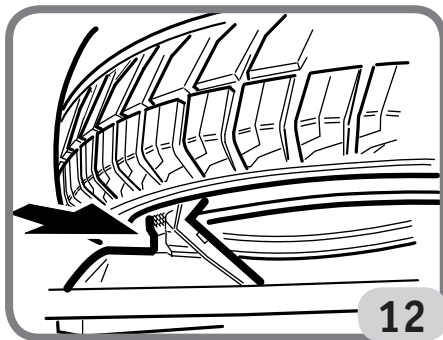

- Rimuovere il cono di centraggio, riporlo nella apposita sede e rimontare il blocchetto premitallone.
- Ribaltare in avanti il palo e posizionare l'utensile di montaggio/smontaggio.
- portare il rullo premicerchio tangente al diametro esterno del cerchio, azionare la leva di discesa (**fig. 13**) fino a creare lo spazio necessario tra utensile di montaggio/smontaggio e la copertura per poter inserire la leva alzatalloni (**fig. 14**).

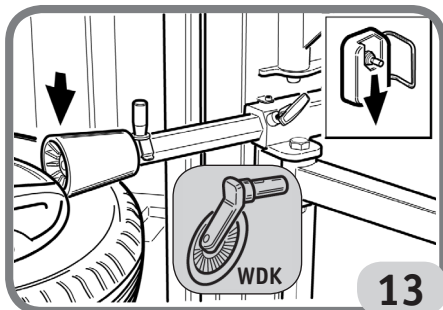

I

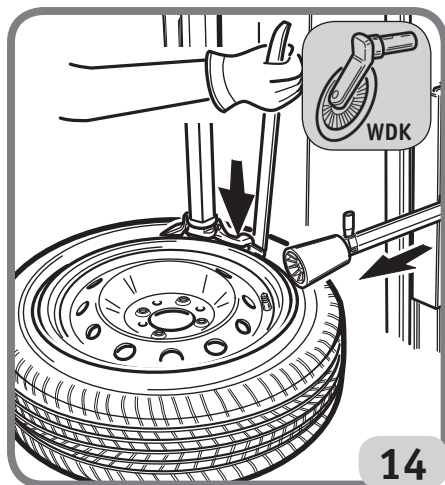

- rimuovere il rullo premitallone, posizionare il bloccetto premitallone in posizione opposta all'utensile di montaggio/smontaggio, azionare la leva di discesa in modo da ottenere l'inserimento del tallone all'interno del canale del cerchio (fig.15).

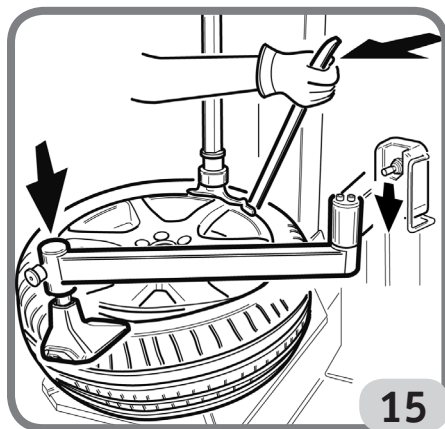

- caricare il tallone sopra l'utensile di montaggio/smontaggio, allontanare il bloccetto premitallone, premere il pedale di rotazione ed estrarre il primo tallone (fig.16).

- Portare il tallone inferiore fino al bordo superiore del cerchio; in alcuni casi, anche se la ruota era già stallonata, il tallone inferiore non si sposta dalla sua sede perchè rimane aggrappato al cerchio. In questi casi, utilizzare il disco inserendolo tra il tallone inferiore e il cerchio (fig.17), premere il

pedale di rotazione e sollevare.

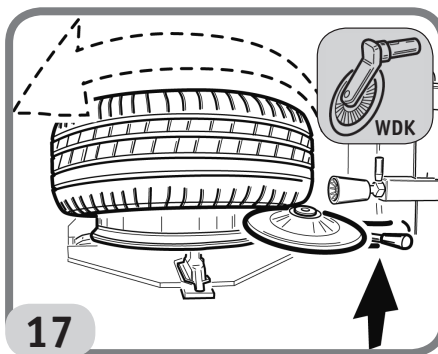
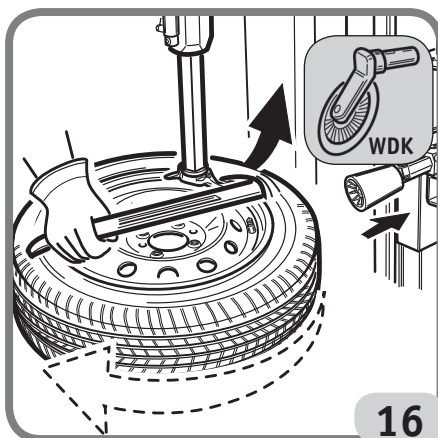

Lo smontaggio del secondo tallone si può effettuare nel modo tradizionale con la leva oppure utilizzando il rullo premitallone.

- Posizionare il rullo tangente al bordo esterno del cerchio (fig. 18).

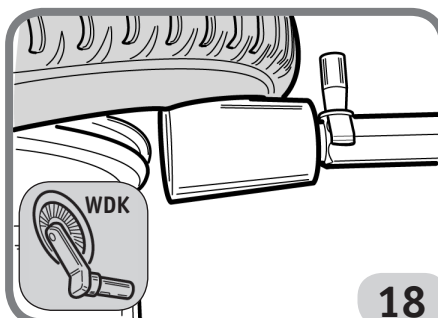

- Sollevare il rullo fino a farlo sporgere dal bordo superiore.

- Azionare la rotazione ed estrarre la copertura. (fig. 19)

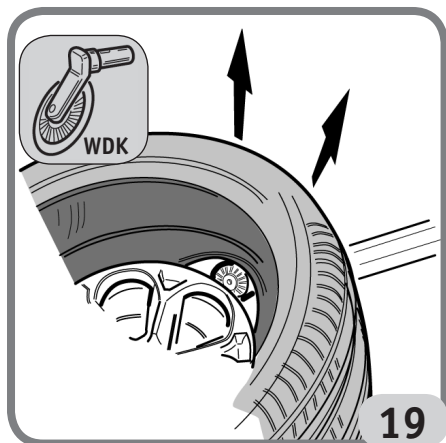

Montaggio pneumatici

- Appoggiare la copertura sul cerchio e richiamare in avanti il palo, montare il primo tallone (fig. 20).

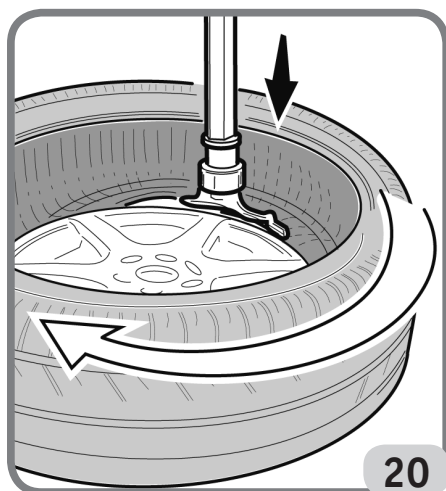

- Posizionare il tallone superiore sotto l'utensile di montaggio/smontaggio, posizionare contemporaneamente il rullo premitallone e il blocchetto premitallone vicino all'utensile di montaggio/smontaggio, azionare la leva di discesa fino ad

ottenere l'abbassamento del rullo premicerchio sotto il bordo superiore del cerchio (fig. 21).

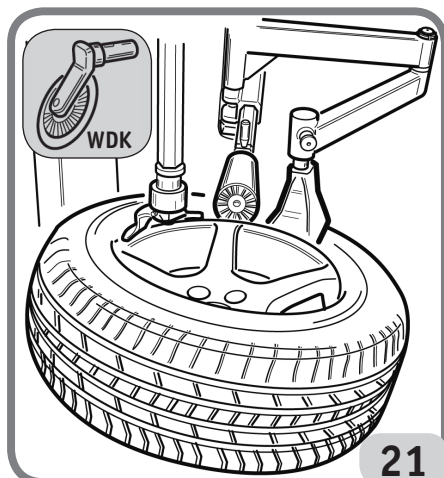

- Premere il pedale di rotazione e montare la copertura (fig.22).

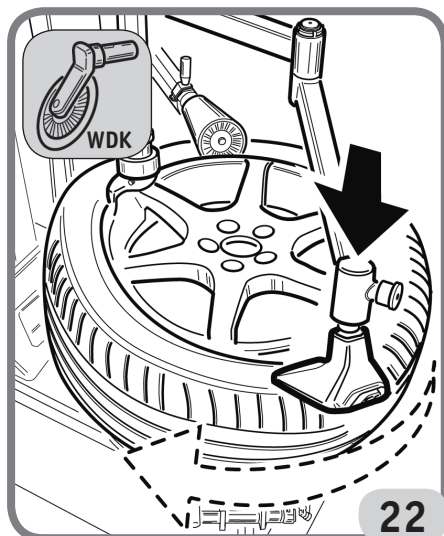

In questa fase si vedrà il rullo premicerchio che mantiene il tallone sotto la testina dell'utensile di montaggio/smontaggio e il blocchetto premitallone seguirà la ruota nella rotazione mantenendo il tallone all'interno del canale, garantendo così il corretto montaggio senza l'ausilio delle mani da parte dell'operatore.

NOTA: interrompere la rotazione quando il premitallone è in prossimità dell'utensile di montaggio/ smontaggio.

- Azionare la leva di salita, liberare la ruota dal rullo e dal premitallone.

PROCEDURA OMOLOGATA DI SMONTAGGIO E MONTAGGIO PNEUMATICI UHP E RUN FLAT

Per la procedura dettagliata di smontaggio/ montaggio di pneumatici UHP e RUN FLAT fare riferimento alle istruzioni del manuale redatto dalla WDK (Associazione Tedesca dell'Industria del Pneumatico).

MANUTENZIONE



ATTENZIONE

Il costruttore declina ogni responsabilità in caso di reclami derivati dall'uso di ricambi o accessori non originali.



ATTENZIONE

Prima di procedere a qualsiasi regolazione o manutenzione, scollegare l'alimentazione elettrica e pneumatica della macchina, e accertarsi che tutte le parti mobili siano bloccate.



ATTENZIONE

Non togliere o modificare alcuna parte di questa macchina (eccetto per assistenza).



PERICOLO

Prima di procedere a qualsiasi operazione di manutenzione o rabbocco lubrificante, scollegare la macchina dalla linea di alimentazione pneumatica.



AVVERTENZA

Tenere pulita la zona di lavoro.

Non usare mai aria compressa, getti d'acqua o diluente per rimuovere sporcizia o residui dalla macchina.

Nei lavori di pulizia, operare in modo da impedire, quando ciò sia possibile, il formarsi o il sollevarsi della polvere.

INFORMAZIONI SULLA DEMOLIZIONE

In caso di demolizione della macchina, separare preventivamente i particolari elettrici, elettronici, plastici e ferrosi.

Procedere quindi alla rottamazione diversificata come previsto dalle norme vigenti.

INFORMAZIONI AMBIENTALI

La seguente procedura di smaltimento deve essere applicata esclusivamente alle macchine in cui la targhetta dati macchina riporta il simbolo del bidone



Questo prodotto può contenere sostanze che possono essere dannose per l'ambiente e per la salute umana se non viene smaltito in modo opportuno.

Vi forniamo pertanto le seguenti informazioni per evitare il rilascio di queste sostanze e per migliorare l'uso delle risorse naturali.

Le apparecchiature elettriche ed elettroniche non devono essere smaltite tra i normali rifiuti urbani ma devono essere inviate alla raccolta differenziata per il loro corretto trattamento.

Il simbolo del bidone barrato, apposto sul prodotto ed in questa pagina, ricorda la necessità di smaltire adeguatamente il prodotto al termine della sua vita. In tal modo è possibile evitare che un trattamento non specifico delle sostanze contenute in questi prodotti, od un uso improprio di parti di essi possano portare a conseguenze dannose per l'ambiente e per la salute umana. Inoltre si contribuisce al recupero, riciclo e riutilizzo di molti dei materiali contenuti in questi prodotti.

A tale scopo i produttori e distributori delle apparecchiature elettriche ed elettroniche organizzano opportuni sistemi di raccolta e smaltimento delle apparecchiature stesse.

Alla fine della vita del prodotto rivolgetevi al vostro distributore per avere informazioni sulle modalità di raccolta.

Al momento dell'acquisto di questo prodotto il vostro distributore vi informerà inoltre della possibilità di rendere gratuitamente un altro apparecchio a fine vita a condizione che sia di tipo equivalente ed abbia svolto le stesse funzioni del prodotto acquistato.

Uno smaltimento del prodotto in modo diverso da quanto sopra descritto sarà passibile delle sanzioni previste dalla normativa nazionale vigente nel paese dove il prodotto viene smaltito.

Vi raccomandiamo inoltre di adottare altri provvedimenti favorevoli all'ambiente: riciclare l'imballo interno ed esterno con cui il prodotto è fornito e smaltire in modo adeguato le batterie usate (solo se contenute nel prodotto).

Con il vostro aiuto si può ridurre la quantità di risorse naturali impiegate per la realizzazione di apparecchiature elettriche ed elettroniche, minimizzare l'uso delle discariche per lo smaltimento dei prodotti e migliorare la qualità della vita evitando che sostanze potenzialmente pericolose vengano rilasciate nell'ambiente.

MEZZI ANTINCENDIO DA UTILIZZARE

Per la scelta dell'estintore più adatto consultare la tabella seguente:

	Materiali	Liquidi	Apparecchiature
secchi	infiammabili	elettriche	
Idrico	SI	NO	NO
Schiuma	SI	SI	NO
Polvere	SI*	SI	SI
CO ₂	SI*	SI	SI

SI* Utilizzabile in mancanza di mezzi più appropriati o per incendi di piccola entità.



ATTENZIONE

Le indicazioni di questa tabella sono di carattere generale e destinate a servire come guida di massima agli utilizzatori. Le possibilità di impiego di ciascun tipo di estintore devono essere richieste al fabbricante.

SCHEMA PNEUMATICO

Componenti già appartenenti alla macchina

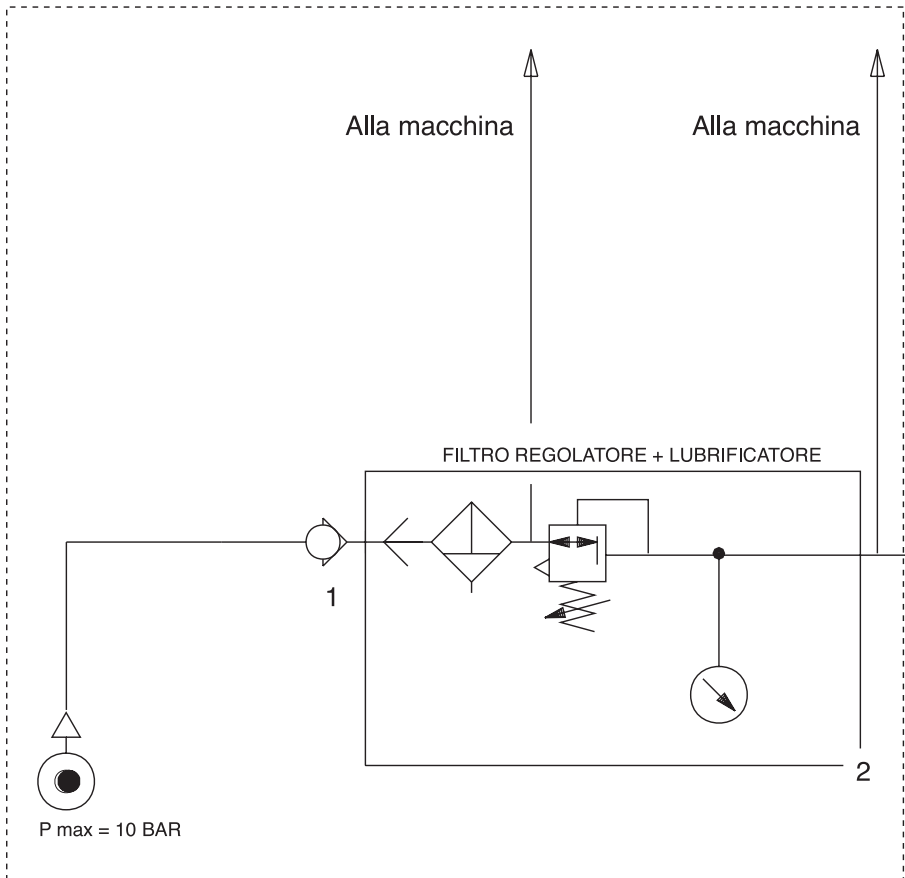

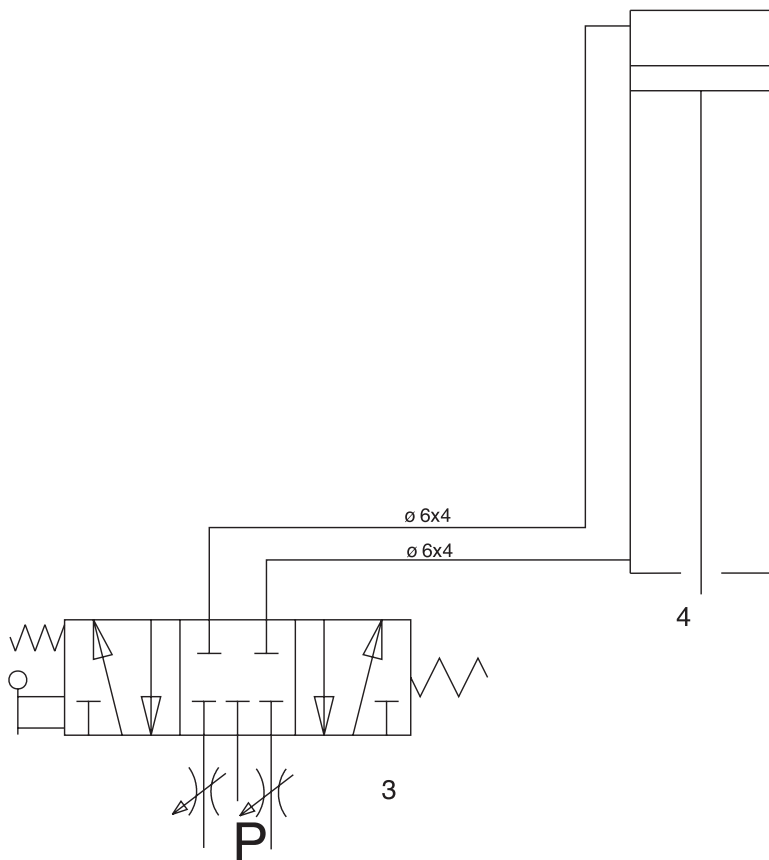

I

TABLE OF CONTENTS

INTRODUCTION	22
TRANSPORT, STORAGE AND HANDLING.....	21
Machine transport conditions and technical data.....	21
Ambient conditions for storage and transport	21
SAFETY REGULATIONS.....	21
INSTALLATION ON THE TYRE CHANGER.....	22
FUNCTIONAL PARTS.....	26
USE	27
Tyre demounting/mounting	27
Approved M/D procedure for UHP and RUN FLAT tyres.....	30
MAINTENANCE	30
INFORMATION ABOUT SCRAPPING.....	31
RECOMMENDED FIRE-EXTINGUISHING DEVICES.....	31
PNEUMATIC DIAGRAM.....	32

UK

INTRODUCTION

The purpose of this manual is to furnish the owner and operator of this machine with a set of practical and safe instructions for the use and maintenance of the HELP power unit.

Follow all the instructions carefully and your tyre changer will assist you in your work and give lasting and efficient service in keeping with producer traditions.

The following paragraphs define the levels of danger regarding the machine associated with the warning captions found in this manual:

DANGER

Refers to immediate danger with the risk of serious injury or death.

WARNING

Dangers or unsafe procedures that can cause serious injury or death.

ATTENTION

Dangers or unsafe procedures that can cause minor injuries or damage to property.

Read these instructions carefully before powering up the machine. Conserve this manual and all illustrative material supplied with the machine in a folder near the tyre changer where it is readily accessible for consultation by the machine operator.

The technical documentation supplied is considered an integral part of the machine; in the event of sale all relative documentation must remain with the jack. The manual is only to be considered valid for the machine of the model and with the serial number indicated on the nameplate carried by the machine.



WARNING

Adhere to the contents of this manual: the producer declines all liability in the case of uses of the equipment not specifically described in this manual.

Note

Some of the illustrations in this manual have been taken from photographs of prototypes; the standard

production model may differ slightly in certain respects.

These instructions are for the attention of persons with basic mechanical skills. We have therefore condensed the descriptions of each operation by omitting detailed instructions regarding, for example, how to loosen or tighten the fixing devices on the machine. Do not attempt to perform operations unless properly qualified and with suitable experience. In case of need, please contact our nearest authorised Service Centre for assistance.

TRANSPORT, STORAGE AND HANDLING

Machine transport conditions and technical data

The upright kit and the PT 230 E must be transported in their original packing and must be kept in the same position as indicated on the packing.

PT 230 E

- maximum tyre diameter: 1080 mm
- rim diameter: min 10" - max 26"
- rim width: min 4" - max 14"
- bead breaker cylinder force: 9300 N a 10 bar
- operating pressure: 10 bar

- Weight
- Column 18 kg
- Power unit 48 kg
- Mobile arm 19 kg
- Universal rim pressing cone 1 kg

Ambient conditions for storage and transport

Temperature range from -25° ÷ +55°C.



WARNING

Do not stack other goods on top of the packing or damage may result.



ATTENTION

Keep the packing material intact for possible future transport of the machine.

SAFETY REGULATIONS

The equipment is intended for professional use only.



WARNING

Only one operator may work on the equipment at a time.



WARNING

Failure to observe these instructions and the relative danger warnings can cause serious injury to the operator and others. Do not power up the machine before you have read and understood all the danger/warning/attention notices in this manual.

This machine must be used only by qualified and authorised personnel. A qualified operator is construed as a person who has read and understood the manufacturer's instructions, is suitably trained, and is conversant with safety and adjustment procedures to be adhered to during operations. Operators are expressly forbidden from using the machine under the influence of alcohol or drugs capable of affecting physical and mental capacity.

The following conditions are essential:

- The operator must be able to read and understand all the information in this manual.
- Make sure you have a thorough knowledge of the capabilities and characteristics of this machine.
- Keep unauthorised persons well clear of the area of operations.
- Make sure that the machine has been installed in compliance with established legislation and standards.
- Make sure that all machine operators are suitably trained, that they are capable of using the machine correctly and that they are adequately supervised during their work.
- Never leave nuts, bolts, tools or other equipment on the machine to avoid the risk that they could become entrapped between moving parts during work.
- Do not touch power lines or the inside of electric motors or other electrical equipment until the power has been disconnected and locked out.
- Read this manual carefully and learn how to use the machine correctly and safely.
- Always keep this user manual in a place where it can be readily consulted when working with the machine and consult it whenever you are in need of confirmation or explanations.

UK



WARNING

Do not remove or deface the safety Danger, Warning or Instruction decals. Replace any missing or illegible decals. Missing or damaged decals can be obtained at your nearest dealer.

- When using and carrying out maintenance on the machine observe the unified industrial accident prevention regulations for high voltage industrial equipment.
- Any unauthorised alterations made to the machine automatically release the manufacturer from any liability in the case of damage or accidents attributable to such alterations. Specifically, tampering with or removing the machine's safety devices is a breach of the regulations for industrial accident prevention.



WARNING

When operating or servicing do not wear ties, loose fitting clothes, necklaces, rings or wristwatches that could become entrapped by moving parts.

INSTALLATION ON THE TYRE CHANGER

- Disconnect the machine from the mains fig.1 and compressed air line fig. 2.

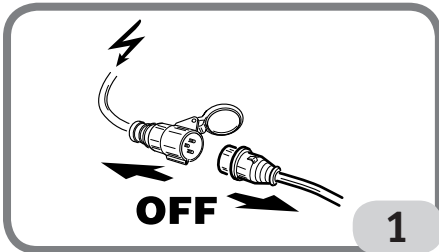

- Disconnect the air hoses T of the filter-regulator unit on the rear right of the casing and remove the unit fig. 2 and the grease cone support

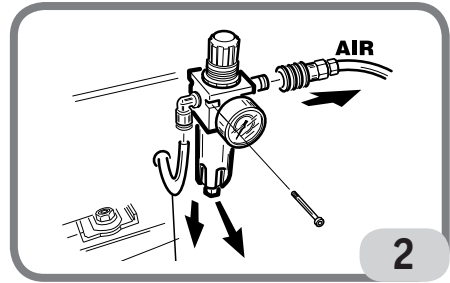

- Remove the side cover fig. 3;
- Remove the guard from the base of the column, fig. 3;

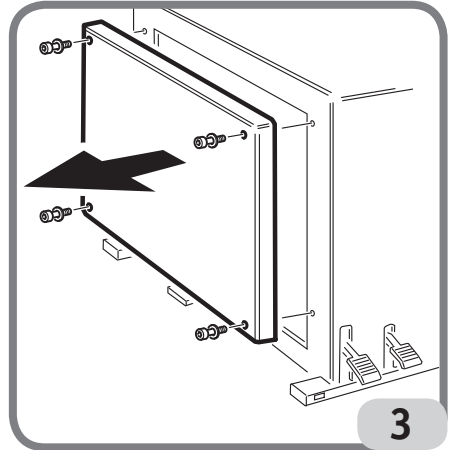

- Install the riser F on the tire changer
- Secure it to the tire itself, using the screws provided in the kit, the points shown in the figure (fig. 4)
 1. insert the screw and the nut and the washer G;
 2. insert the screw and washer A
 3. mount the bracket on the side bead H beam with the screws I, Block L and nuts M
 4. Replace the filter assembly with the screws B
- Install the power unit on the mast fixing it with the screws provided, in the points shown in fig. 5:

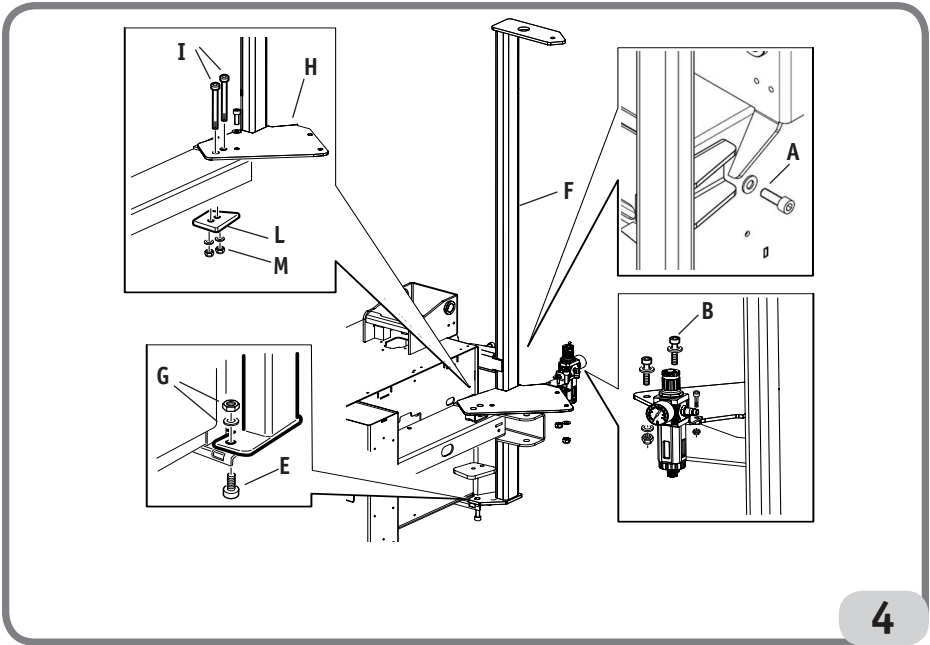

4

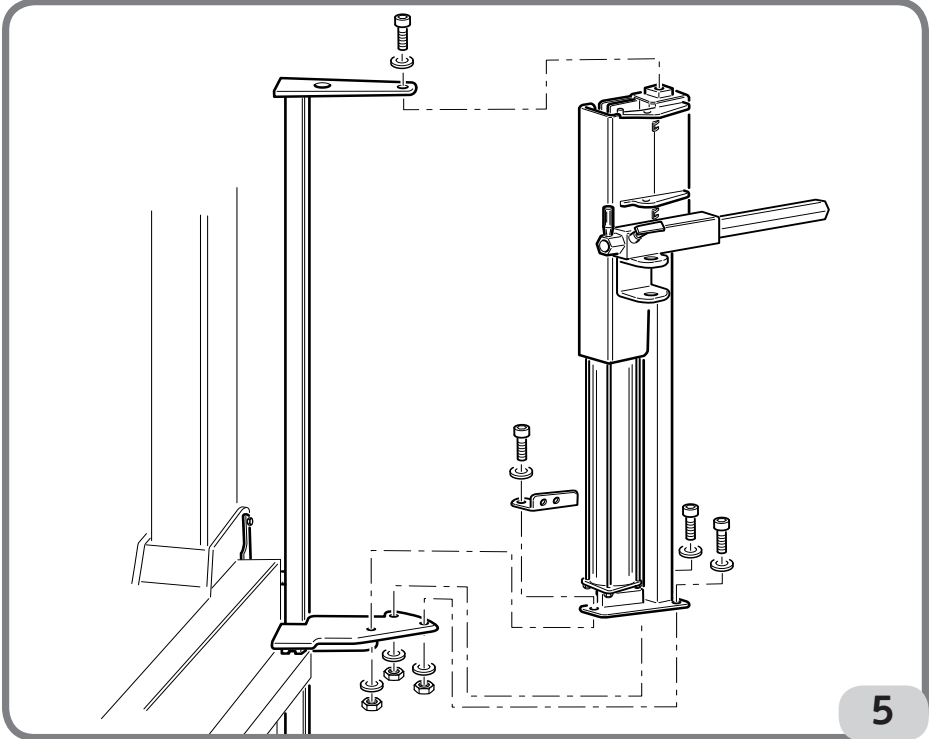

5

UK

- Install the arm with bead breaker disc on the power unit fig. 6

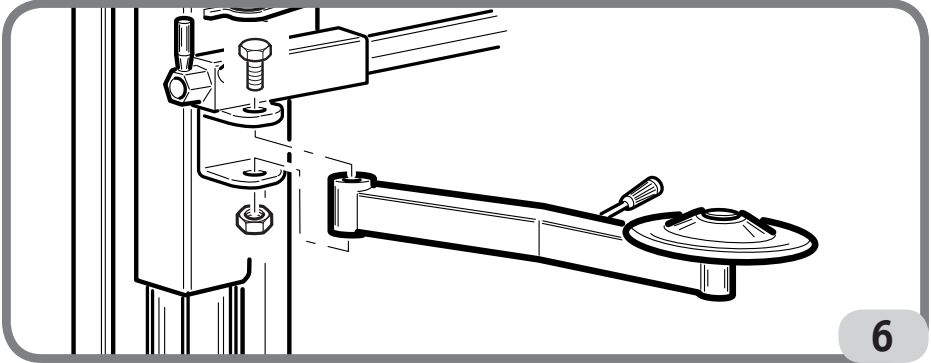

- Fix the mobile arm to the power unit (fig. 7)

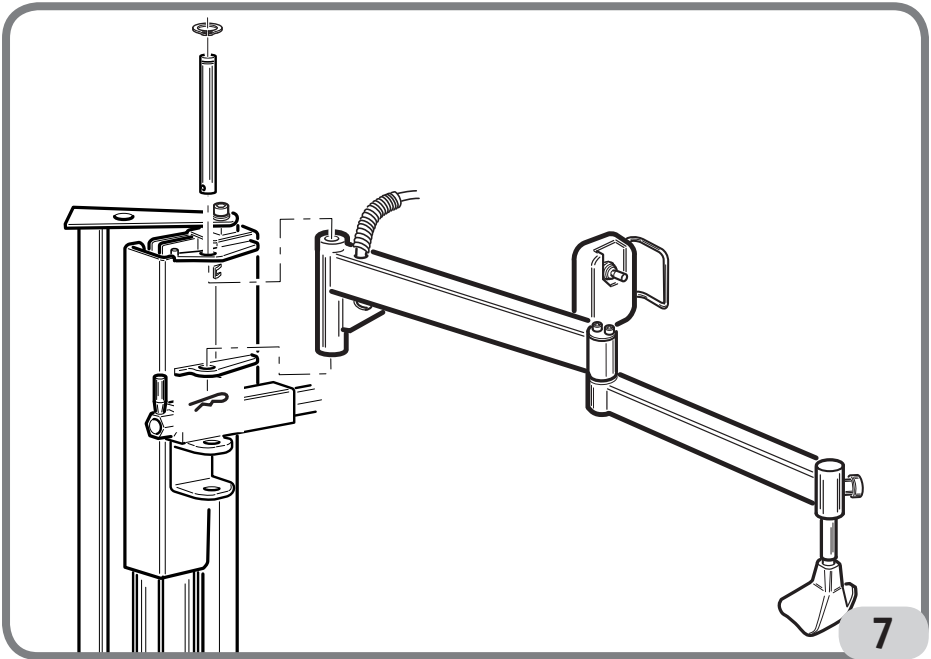

- Install the filter/lubricator unit on the back of the power unit in the position shown in fig. 9.
- Fix the bundle of pneumatic pipes leading from the mobile arm to the power unit using the clamps supplied (Fig. 9).
- Connect the 2 small diameter pneumatic pipes to the power unit cylinder. Fix the pipe leading to the bottom part with the clamps (fig. 9)

- Using the pipes and unions supplied, make the connections to the filter-regulator unit as shown in fig. 9.
- Refit the side cover and column guard.
- Reconnect the tyre changer to the electrical and pneumatic power supplies

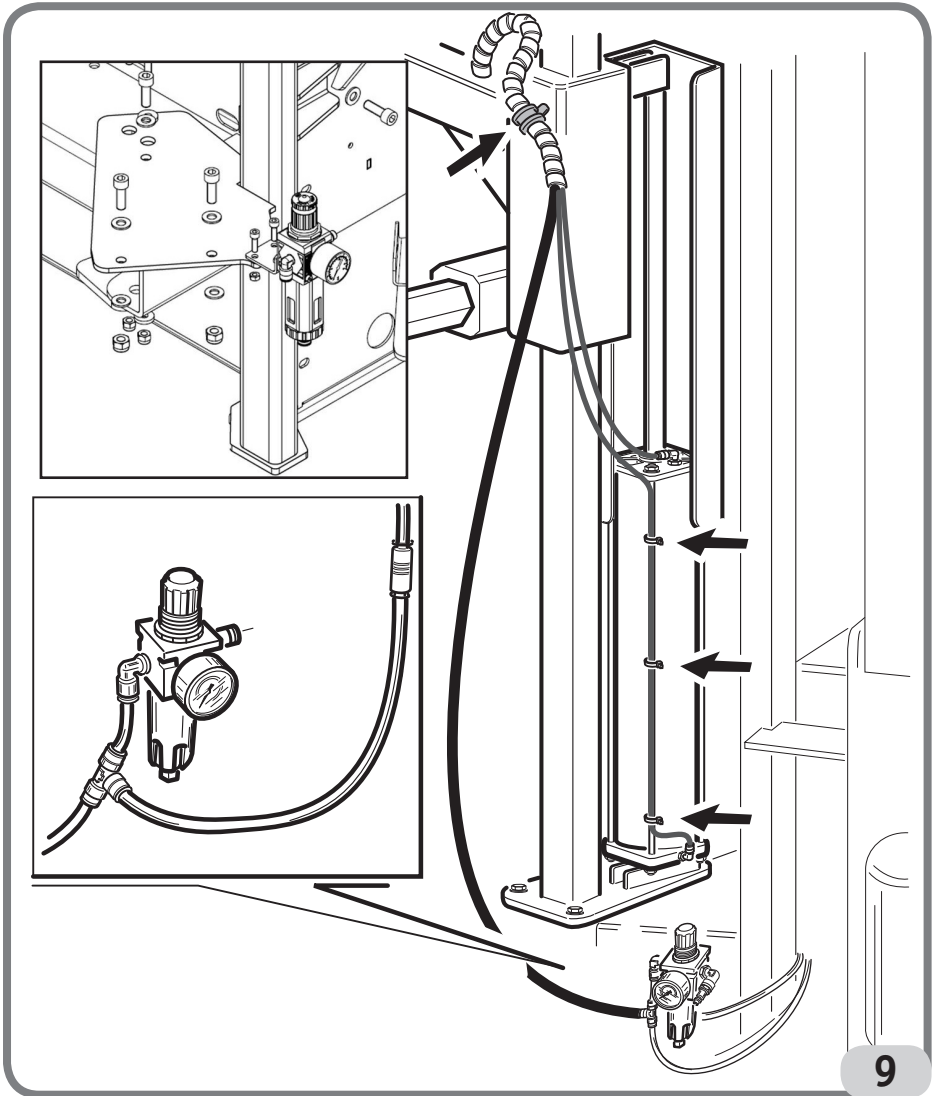

UK

9

FUNCTIONAL PARTS

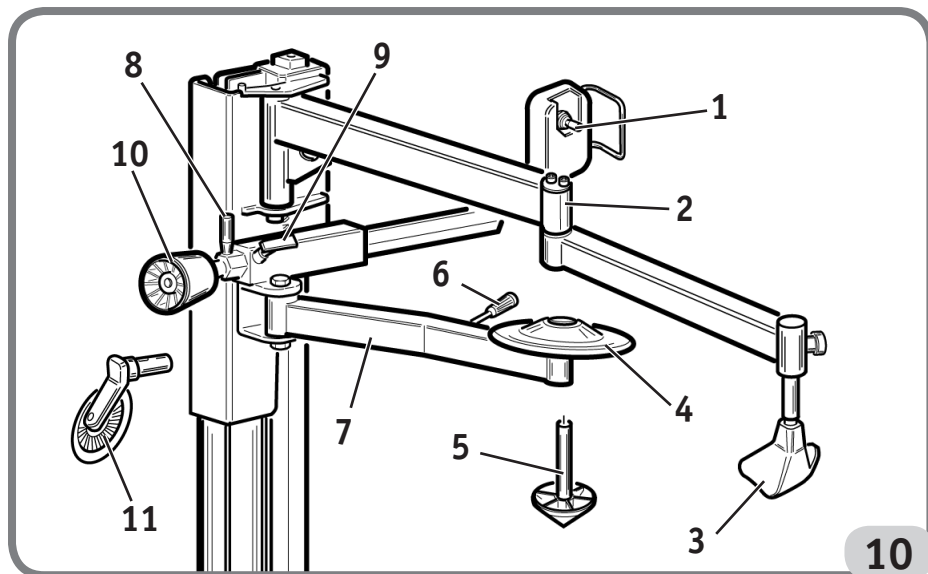

1. Arms pneumatic drive lever.
2. Mobile arm
3. Bead depressor
4. Bead lifting disc
5. Rim pressing cone (on request)
6. Horizontal disc positioning lever
7. Bead lifting disc arm
8. Roller or bead depressor horizontal disc positioning lever
9. Roller or bead depressor disc clamping handle
10. Bead depressor roller
11. Bead depressor disc (WDK version)

CHECKING CORRECT OPERATION

Before using the device make sure it is working properly:

1. Operate the pneumatic control upwards: the working arms must move up.
2. Operate the pneumatic control downwards: the working arms must move down.



WARNING

If you notice some anomaly in the operation **DO NOT** use the tyre changer and call the technical assistance service immediately.

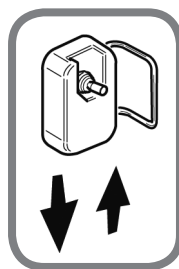

USE

TYRE DEMOUNTING/MOUNTING



WARNING

For all tyre mounting/demounting procedures not specifically described, refer to the tyre changer use and maintenance manual.

HELP is designed to facilitate the demounting and mounting stages of the light alloy rims and particularly stiff low-profile tyres.

Proceed as follows to get the best performance from these accessories. Proceed with bead breaking the tyre as described in the instruction manual enclosed with the tyre changer.

Demounting

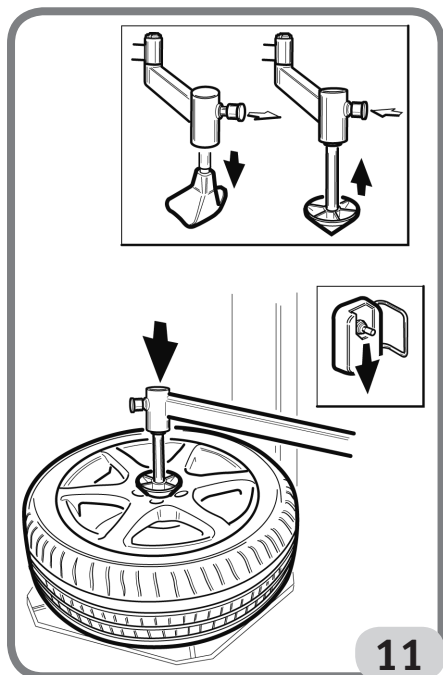

- After breaking the bead of the wheel place it on the turntable and clamp it on the outside.

- Fit the rim clamping cone on the end of the articulated arms, align the cone with the hole in the centre of the rim and press the down lever (fig.11) until the sliding clamps are inserted between the rim and tyre (fig.12), then press the pedal to clamp the wheel.

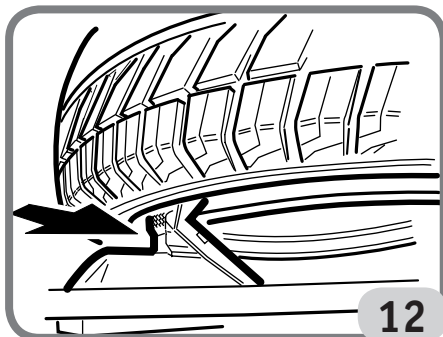

- Remove the centring cone, put it away and remount the bead presser block.

- Tilt the column forwards and position the mounting/demounting tool.

- Align the rim clamping roller tangent to the outside diameter of the rim, press the descent lever (fig. 13) until there is enough room between the mounting/demounting tool and the tyre in which to insert the bead lifter lever (fig. 14).

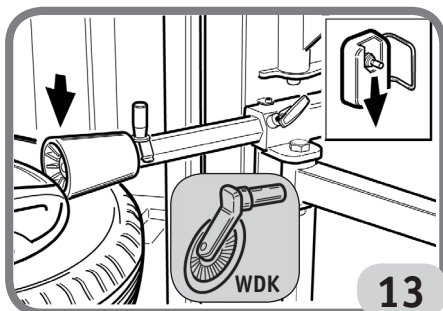

UK

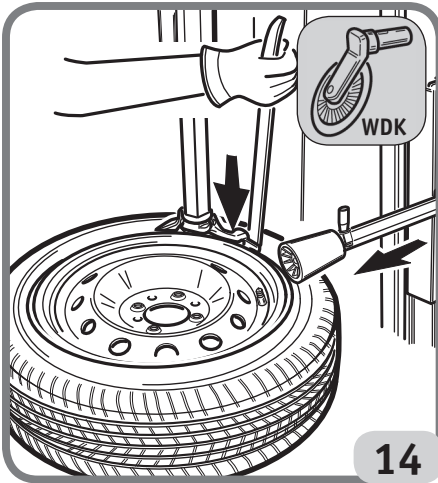

- remove the bead depressor roller, position the bead depressor block so it is opposite the mounting/demounting tool, press the down lever so the bead fits inside the rim well (fig.15).

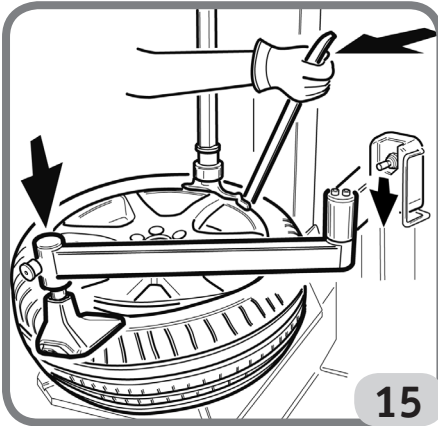

- Load the bead above the mounting/demounting tool, move the bead depressor block away, press the rotation pedal and remove the first bead (fig.16).

- Move the bottom bead up to the top edge of the rim; in some cases, even if the bead has already been broken, the bottom bead will remain in place because it has stuck to the rim. In these cases, use the disc by inserting it between the bottom bead and the rim (fig.17), press the rotation pedal and lift.

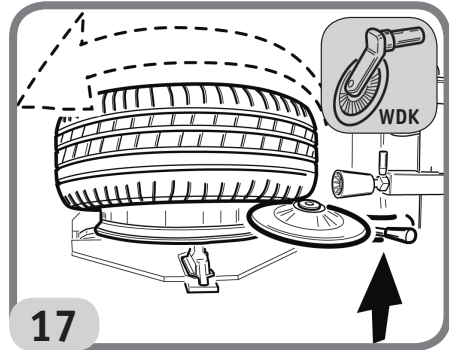
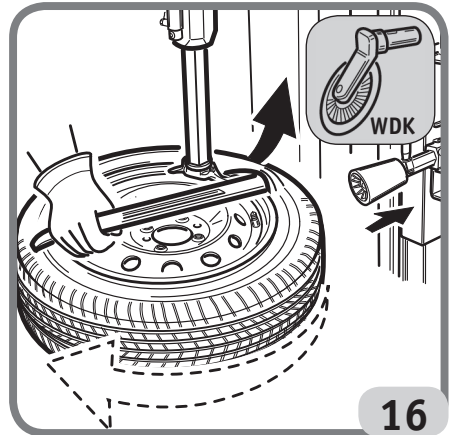

The second bead can be demounted in the traditional way, with the lever or using the bead depressor roller.

- Position the roller tangent to the outside edge of the rim (fig. 18).

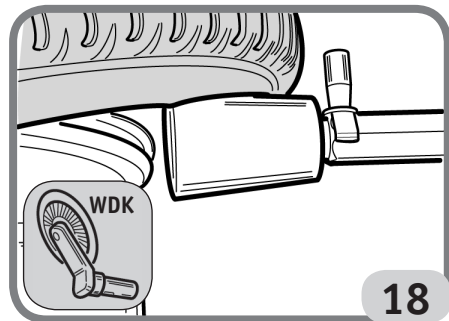

- Lift the roller until it juts out from the top edge.

- Start rotation and take the tyre off. (fig. 19)

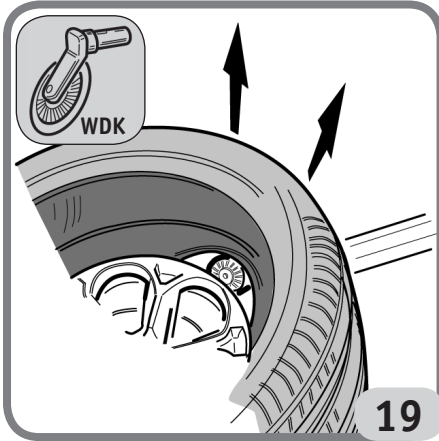

Fitting the tyres

- Place the tyre on the rim and tilt the column forwards and fit the first bead (fig. 20).

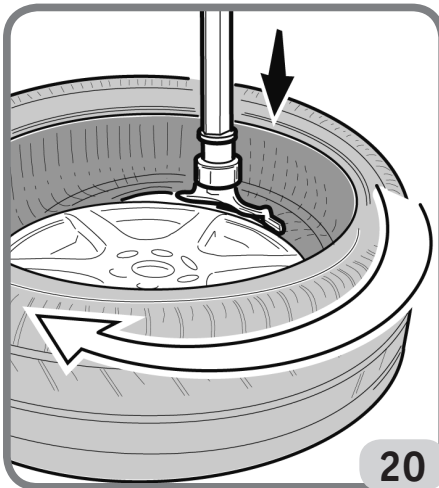

- Position the top bead under the mounting/demounting tool, simultaneously position the bead depressor roller and the bead depressor block near the mounting/demounting tool, press the down lever until the rim pressing roller lowers to under the top edge of the rim (fig. 21).

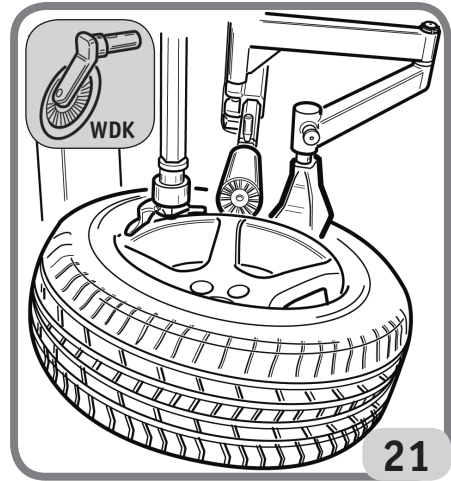

- Press the rotation pedal and mount the tyre (fig.22).

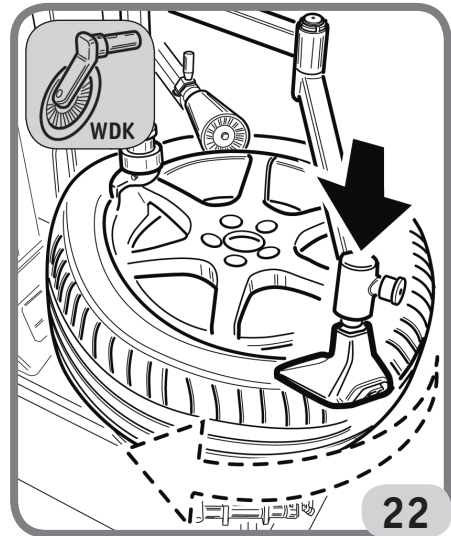

You will notice that the rim pressing roller that keeps the bead under the head of the mounting/demounting tool follow the wheel in its rotation, keeping the bead inside the channel, thus guaranteeing correct mounting without the operator having to use his hands.

NOTE: stop rotation when the bead depressor is near the mounting/demounting tool.

UK

- Press the lift lever, release the wheel from the roller and bead depressor.

APPROVED M/D PROCEDURE FOR UHP AND RUN FLAT TYRES

For the detailed M/D procedure for UHP and RUN FLAT tyres, please refer to the instruction manual wrote by WDK (German Association of the Tyre Industry)

MAINTENANCE



WARNING

The producer declines all liability for claims deriving from the use of non-original spares or accessories.



WARNING

Before making any adjustments or carrying out maintenance, disconnect the electrical supply from the machine and make sure that all moving parts are suitable immobilised.



WARNING

Do not remove or modify any parts of this machine except in the case of service interventions.



DANGER

Before carrying out any maintenance operation or topping up with lubricant, disconnect the machine from the compressed air supply line.



ATTENTION

Keep the work area clean.

Do not clean the machine with compressed air or jets of water.

When cleaning the area avoid raising dust as far as possible.

INFORMATION ABOUT SCRAPPING

If the machine is to be scrapped, remove all electrical, electronic, plastic and metal parts
Dispose of them separately, as provided for by local regulations in force.

ENVIRONMENTAL INFORMATION

The following disposal procedure must be applied to the machines having the crossed-out bin symbol on their

data plate 

This product may contain substances that can be hazardous to the environment and to human health if it is not disposed of properly.

We therefore provide you with the following information to prevent releases of these substances and to improve the use of natural resources.

Electrical and electronic equipment should never be disposed of in the usual municipal waste but must be separately collected for their proper treatment.

The crossed-out bin symbol, placed on the product and on this page, reminds the user that the product must be disposed of properly at the end of its life.

This prevents the inappropriate disposal of the substances which this product contains, or the improper use of some of them, from having hazardous consequences for the environment and human health. Furthermore, this helps to recover, recycle and reuse many of the materials contained in these products.

To this end, electrical and electronic manufacturers and distributors have set up proper collection and treatment systems for these products.

At the end of life your product contact your distributor to have information on the collection arrangements.

When buying this new product your distributor will also inform you of the possibility to return free of charge another end of life equipment as long as it is of equivalent type and has fulfilled the same functions as the supplied equipment.

Anyone disposing of the product otherwise than as described above will be liable to prosecution under the legislation of the country where the product is scrapped.

We also recommend you to adopt more measures for

environment protection: recycling of the internal and external packaging of the product and proper disposal of used batteries (only if contained in the product).

With your help it is possible to reduce the amount of natural resources used to produce electrical and electronic equipment, to minimise the use of landfills for the disposal of the products and to improve the quality of life by preventing that potentially hazardous substances are released in the environment.

RECOMMENDED FIRE-EXTINGUISHING DEVICES

When choosing the most suitable fire extinguisher consult the following table:

	Materiali secchi	Liquidi infiammabili	Apparecchiature elettriche
Water	YES	NO	NO
Fuam	YES	YES	NO
Dry chemical	YES*	YES	YES
CO2	YES*	YES	YES

YES*Use only if more appropriate extinguishers are not on hand and when the fire is small.



WARNING

The indications in this table are of a general nature. They are designed as a guideline for the user. The applications of each type of extinguisher will be illustrated fully by the respective manufacturers on request.

UK

PNEUMATIC DIAGRAM

Componenti già appartenenti alla macchina

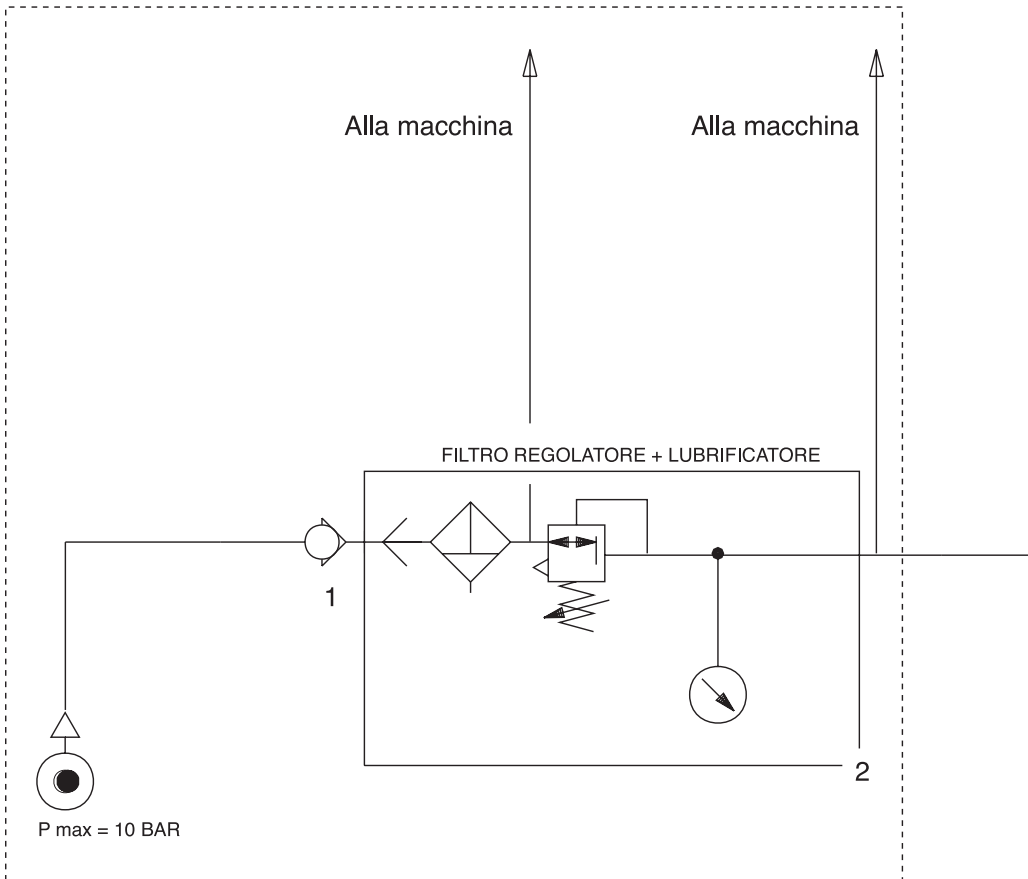

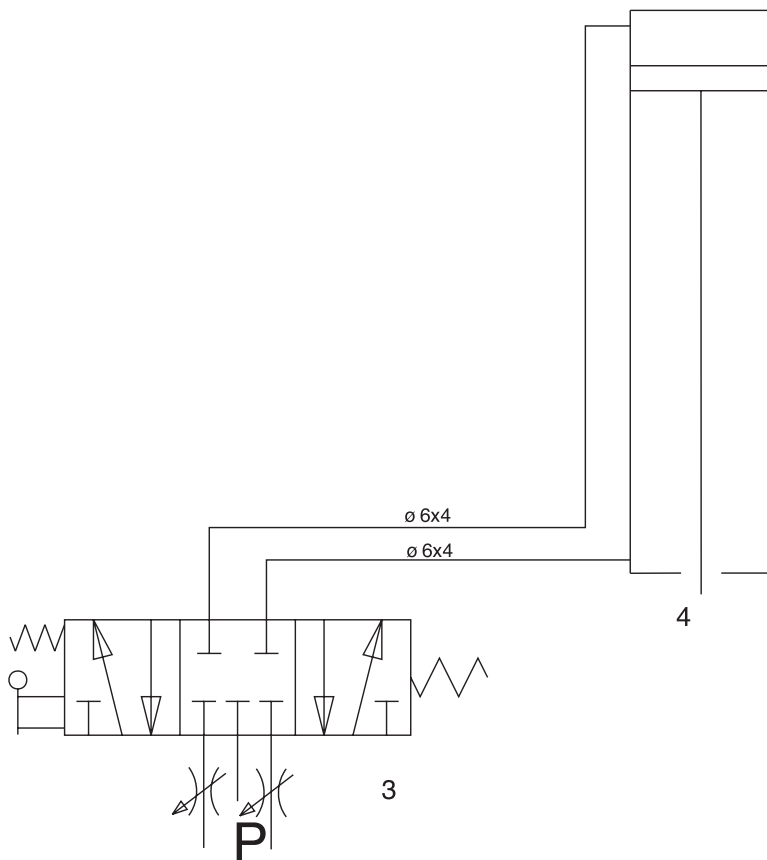

$\varnothing 8 \times 6$

UK

460442_1

SOMMAIRE

INTRODUCTION	36
TRANSPORT, STOCKAGE ET MANUTENTION	37
Conditions de transport de la machine et caractéristiques techniques.....	37
Conditions de l'environnement du transport et stockage de la machine.....	37
CONSIGNES DE SECURITE	37
INSTALLATION SUR LE DEMONTE-PNEUS.....	38
CONTROLE FONCTIONNEL.....	42
UTILISATION	43
Démontage/Montage du pneu.....	43
Procédure agréée pour le montage et démontage des pneus UHP et Run Flat	46
ENTRETIEN	46
INFORMATIONS CONCERNANT LA DEMOLITION.....	46
MOYENS A UTILISER CONTRE LES INCENDIES	47
SCHÉMA PNEUMATIQUE	48

INTRODUCTION

Cette publication fournit au propriétaire et à l'opérateur les instructions efficaces et sûres, concernant l'utilisation et l'entretien de l'unité de puissance HELP. Si ces instructions sont scrupuleusement respectées, votre machine vous donnera toutes les satisfactions d'efficacité et de durée qui font partie de la tradition du producteur, en contribuant à faciliter considérablement votre travail.

Ci-après sont fournies les définitions permettant d'identifier les niveaux de danger, ainsi que les signalisations utilisées dans ce manuel:

DANGER

Dangers immédiats provoquant de graves blessures ou la mort.

ATTENTION

Dangers ou procédures à risques pouvant provoquer de graves blessures ou la mort.

AVERTISSEMENT

Dangers ou procédures à risques pouvant provoquer de légères blessures ou des dommages matériels.

Lire attentivement ces instructions avant de faire fonctionner l'appareil. Conserver ce manuel, ainsi que le reste du matériel illustratif fourni avec l'appareil, dans une pochette près de la machine, afin que les opérateurs puissent facilement le consulter à tout moment.

La documentation technique fournie, fait partie intégrante de l'appareil et doit donc, en cas de vente, toujours accompagner ce dernier.

Le manuel n'est valable que pour le modèle et la série de la machine qui sont reportés sur la plaquette appliquée sur celle-ci.



ATTENTION

Respecter scrupuleusement les instructions fournies dans ce manuel: toute autre utilisation ne figurant pas dans ce dernier est sous l'entière responsabilité de l'opérateur.

REMARQUE

Certaines illustrations figurant dans ce manuel ont été

faites à partir de photos de prototypes: les machines de la production standard peuvent être différentes pour certaines pièces.

Ces instructions sont destinées à des personnes ayant de bonnes connaissances mécaniques. Chaque opération n'a donc pas été décrite, comme par exemple la manière de desserrer ou de serrer les dispositifs de fixation. Il faut éviter d'effectuer des opérations trop compliquées à exécuter ou pour lesquelles vous n'avez pas assez d'expérience. Il est vivement conseillé à l'opérateur de faire appel à un centre d'assistance autorisé.

TRANSPORT, STOCKAGE ET MANUTENTION

Conditions de transport de la machine et caractéristiques techniques

Le kit du montant et le PT 230 E doivent être transportés dans leur emballage d'origine et maintenus dans la position indiquée sur l'emballage.

PT 230 E

- diamètre maximal de la couverture..... 1080 mm
- diamètre de la jante:.....min 10" - max 26"
- largeur de la jante: min 4" - max 14"
- force du verin détalonneur: 9300 N a 10 bar
- pression de service: 10 bar

- Poids
- Montant..... 18 kg
- Unité de puissance 48 kg
- Bras mobile 19 kg
- Cône presse-jante universel 1 kg

Conditions de l'environnement du transport et stockage de la machine

Température -25° ÷ +55°C.



ATTENTION

Pour éviter toute détérioration ne placer aucun autre colis sur l'emballage.



AVERTISSEMENT

Conservier les emballages d'origine pour d'éventuels autres transports.

CONSIGNES DE SECURITE

L'appareil est destiné à un usage exclusivement professionnel.



ATTENTION

Un seul opérateur à la fois peut travailler sur l'appareil.



ATTENTION

Le non respect des instructions et des avertissements de danger, peut provoquer de graves blessures aux opérateurs et aux personnes présentes. Ne pas faire fonctionner la machine avant d'avoir lu et parfaitement compris toutes les signalisations de danger/attention et avertissement se trouvant dans ce manuel.

Pour travailler correctement avec cette machine il faut être un opérateur qualifié et autorisé capable de comprendre les instructions écrites par le fabricant, être formé et connaître les consignes de sécurité. Un opérateur ne doit pas se droguer ou boire d'alcool, car cela peut altérer ses capacités.

Il est indispensable de:

- Savoir lire et comprendre ce qui est décrit.
- Connaître les capacités et les caractéristiques de cette machine.
- Ne pas laisser s'approcher de la zone de travail les personnes non autorisées.
- S'assurer que l'installation a été exécutée conformément à toutes les normes et réglementations en vigueur.
- S'assurer que tous les opérateurs sont parfaitement formés, qu'ils savent utiliser correctement et en toute sécurité l'appareil, et qu'il y ait une supervision appropriée.
- Ne jamais oublier des écrous, des boulons, des outils ou d'autres objets sur la machine, car pendant le travail ils pourraient s'introduire dans les parties en mouvement de cette dernière.
- Ne pas toucher les lignes et les pièces sur les moteurs ou les appareils électriques sans avoir préalablement coupé le courant.
- Lire attentivement ce manuel et apprendre à utiliser correctement la machine, en toute sécurité.
- Avoir toujours sous la main, dans un endroit facilement accessible, ce manuel d'utilisation et ne pas oublier de le consulter.



ATTENTION

Eviter de retirer ou de rendre illisible les adhésifs d'Avertissement, d'Attention ou d'Instruction. Remplacer les s'ils sont illisibles ou absents. Si un ou plusieurs adhésifs s'est décollé ou s'il a été abîmé, il est possible de se le procurer chez le revendeur le plus proche.

- Pendant l'utilisation et les opérations d'entretien de la machine, respecter scrupuleusement les réglementations contre les accidents du travail dans l'industrie pour les hautes tensions.
- Le fabricant décline toute responsabilité pour des modifications ou des variations non autorisées apportées à la machine, pouvant provoquer des dommages ou des accidents. En particulier, détériorer ou retirer les dispositifs de sécurité constitue une violation aux réglementations sur la sécurité du travail.



ATTENTION

Pendant le travail et les opérations d'entretien attacher les cheveux longs et ne pas porter de vêtements amples ou volants, de cravates, de colliers, de montres et tout autre objet pouvant se prendre dans les parties en mouvement.

INSTALLATION SUR LE DEMONTE-PNEU

- Couper l'alimentation électrique (Fig.1) et pneumatique de l'appareil (Fig.2) ;

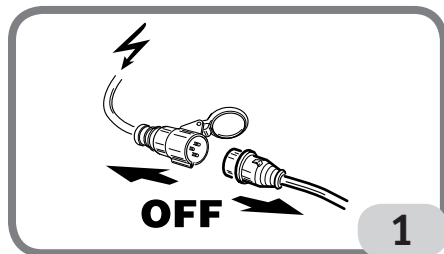

- Séparer les tuyaux d'air T du groupe filtre régulateur et démonter le groupe (fig.2) placé à l'arrière, à droite de la carcasse, ainsi que le support du vase lubrifiant ;

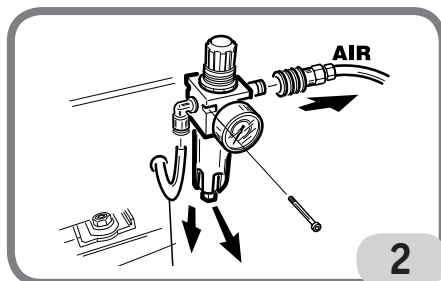

- Démontez le capot latéral Fig.3 ;
- Démontez la protection à la base de la potence fig. 3 ;

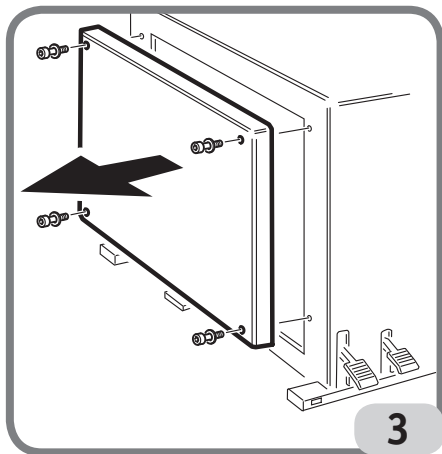

- Installez la colonne montante F sur le chargeur de pneu
- Fixez le pneu lui-même, en utilisant les vis fournies dans le kit, les points indiqués dans la figure (fig. 4)
 1. insérer la vis et l'écrou et la rondelle G ;
 2. insérer la vis et la rondelle A
 3. monter sur le talon de côté H faisceau avec les vis I, bloc L et écrous M
 4. Remettez l'ensemble du filtre avec les vis B
- Installez l'unité de puissance sur le mât de fixation avec les vis fournies, dans les points indiqués sur la fig. 5:

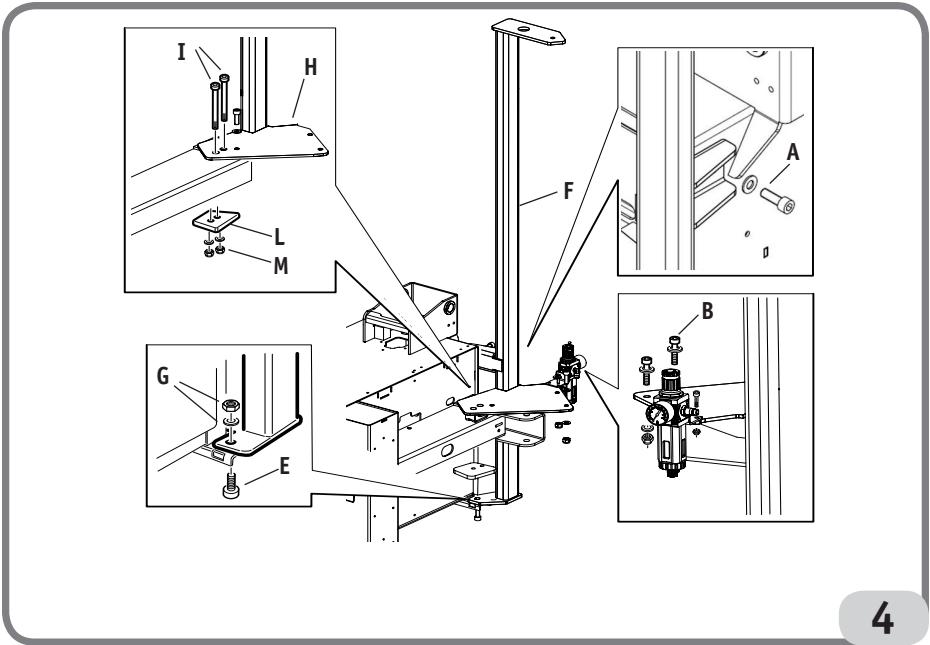

4

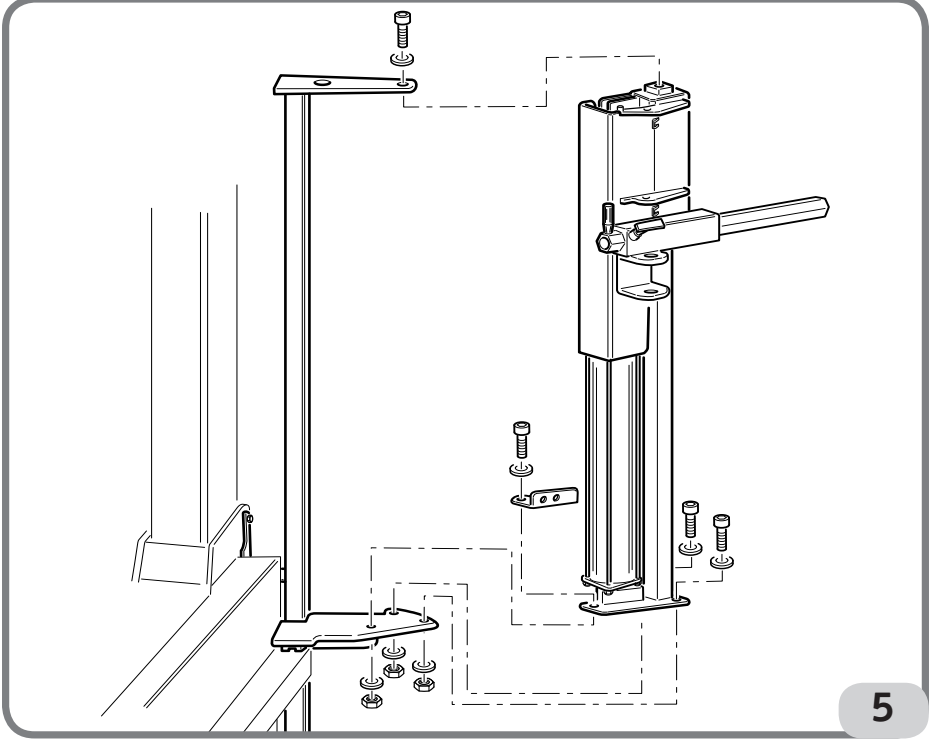

F

5

- Installer le bras à disque détalonneur sur l'unité de puissance fig. 6 ;

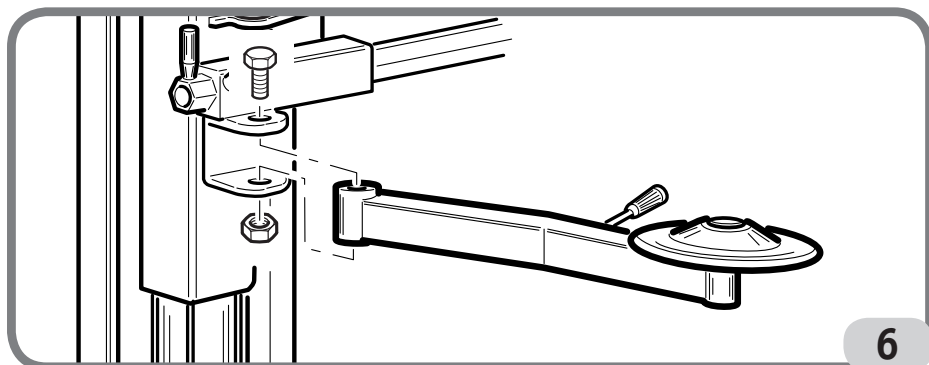

- Fixer le bras mobile sur l'unité de puissance (fig. 7) ;

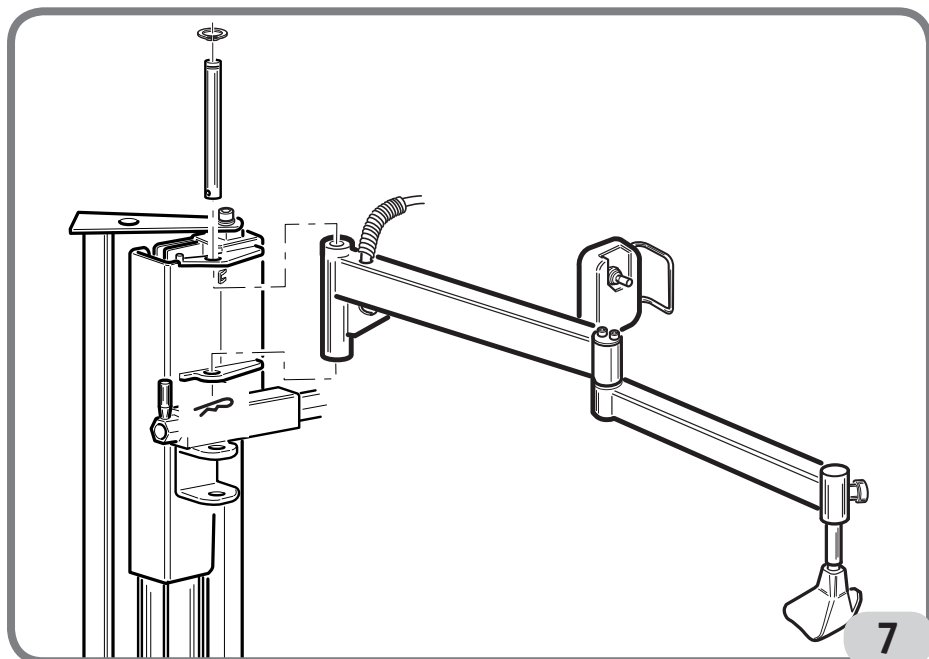

- Installer le groupe filtre/lubrificateur à l'arrière de l'unité de puissance, sur la position indiquée fig. 9 ;
- Fixer le faisceau de tuyaux pneumatiques qui ressort du bras mobile sur l'unité de puissance, avec le collier fourni (Fig. 9) ;
- Raccorder les 2 tuyaux pneumatiques de petit diamètre au vérin de l'unité de puissance. Fixer le tuyau allant vers la partie inférieure par les colliers prévus (fig. 9) ;

- Utiliser les tuyaux et les raccords fournis pour procéder aux branchements au groupe filtre/régulateur, comme montré sur la fig. 9 ;
- Remonter le capot latéral et le protège-potence ;
- Rebrancher le démonte-pneus à l'alimentation électrique et pneumatique.

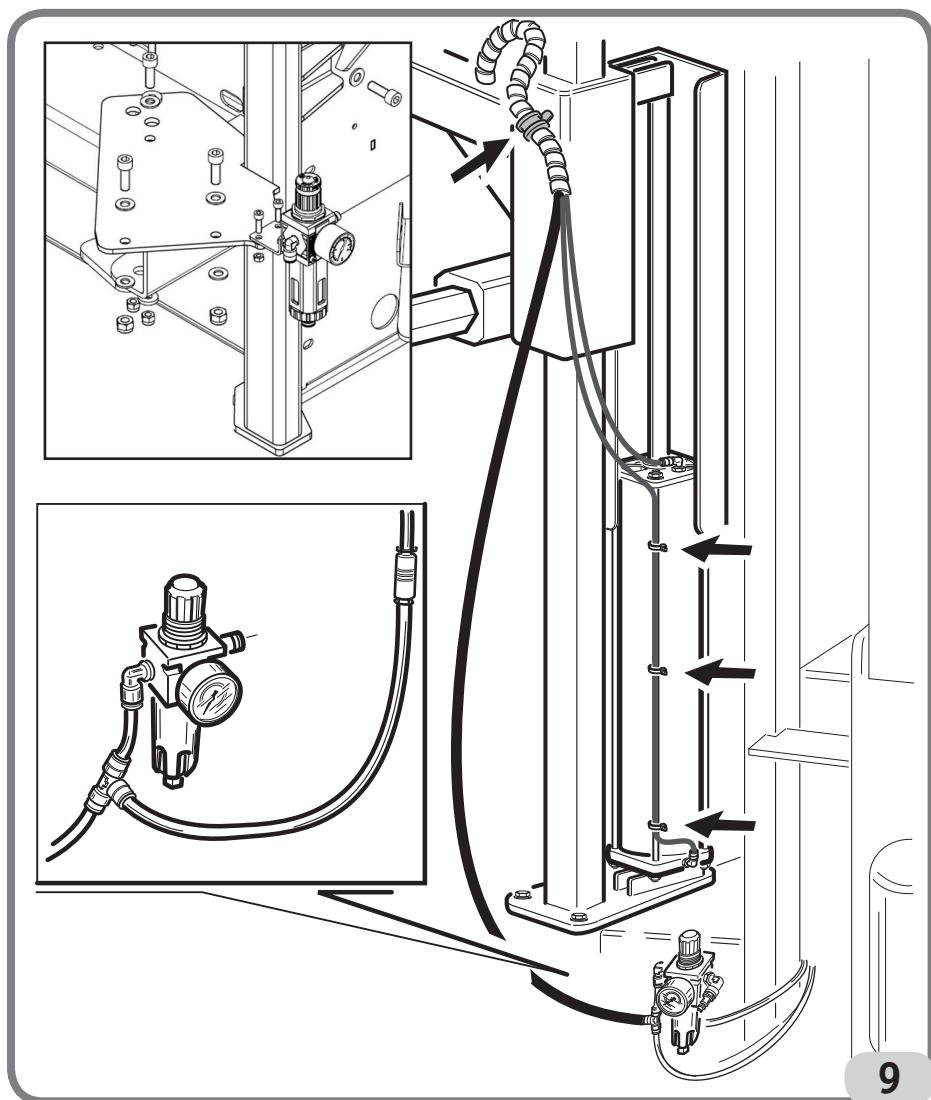

F

PARTIES FONCTIONNELLES

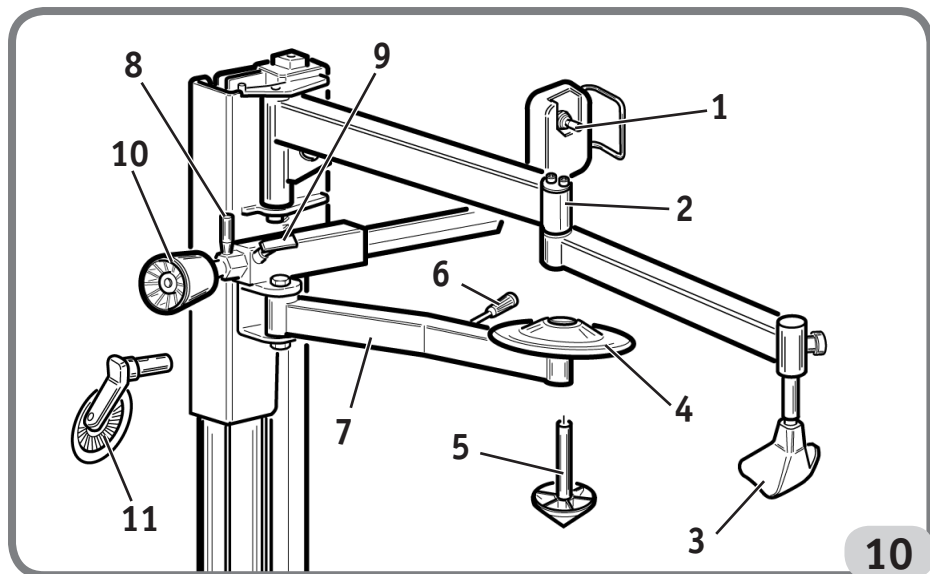

1. Doigt d'actionnement pneumatique des bras
2. Bras mobile
3. Presse-talon
4. Disque lève-talon
5. Cône presse-jante (en option)
6. Levier de positionnement horizontal du disque
7. Bras du disque lève-talon
8. Levier de positionnement horizontal du rouleau ou du disque presse-talon
9. Poignée de blocage du rouleau ou disque presse-talon
10. Rouleau presse-talon
11. Disque presse-talon (version WDK)

CONTROLE FONCTIONNEL

CONTROLE FONCTIONNEL

Avant d'utiliser le dispositif, s'assurer qu'il fonctionne correctement :

1. Actionner la commande pneumatique vers le haut : les bras doivent se lever.
2. Actionner la commande pneumatique vers le bas : les bras doivent se baisser.



ATTENTION

Si on note une quelconque anomalie de fonctionnement, NE PAS utiliser le démonte-pneus et appeler immédiatement le service de l'Assistance Technique.

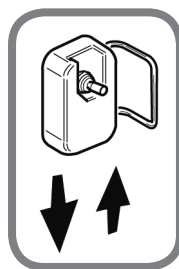

UTILISATION

DEMONTAGE/MONTAGE DU PNEU



ATTENTION

Pour tout ce qui n'est pas expressément décrit dans les phases de montage/démontage, consulter le Manuel d'utilisation et d'entretien du démonte-pneus.

La machine HELP a été conçue pour faciliter les opérations de démontage et de montage de jantes en alliage léger et des pneus particulièrement rigides à section plus basse. Se conformer à ce qui est décrit ci-dessous afin d'exploiter au mieux les accessoires.

Effectuer d'abord le détalonnage du pneu comme expliqué dans le manuel d'instructions du démonte-pneus.

Démontage

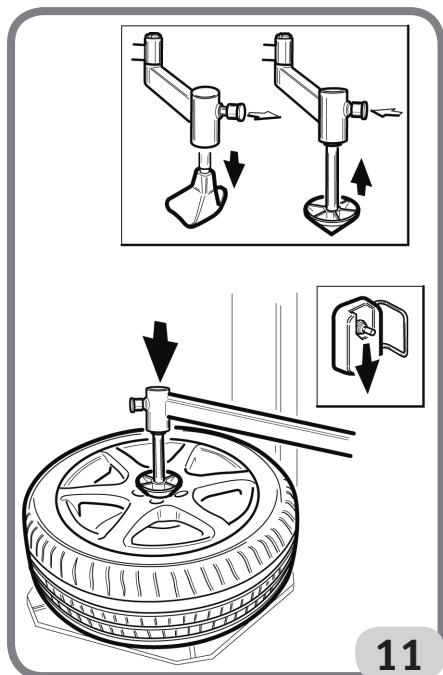

- Amener la roue détalonnée sur l'autocentreur et
PT 230 E - Manuel d'utilisation + recharge

la bloquer par la partie externe.

- Appliquer le cône presse-jante sur l'extrémité des bras articulés, amener le cône au niveau du trou central de la jante, faire descendre le levier (fig.11) jusqu'à ce que les cales de blocage s'insèrent entre la jante et la couverture (fig.12). Appuyer alors sur la pédale pour bloquer la roue.

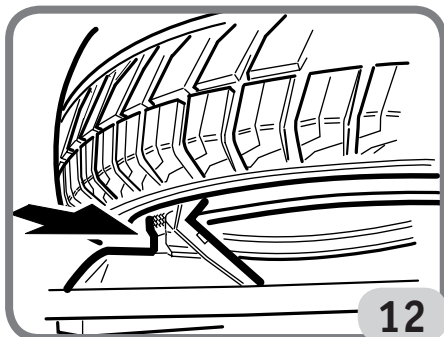

- Retirer le cône de centrage, le placer dans son logement et remonter le bloc presse-talon
- Rabattre la potence en avant et disposer l'outil de montage/démontage.
- Amener le rouleau presse-jante tangent sur le diamètre externe de la jante et faire descendre le levier (fig. 13) de façon à créer l'espace nécessaire entre l'outil de montage/démontage et la couverture pour introduire le levier lève-talon (fig. 14).

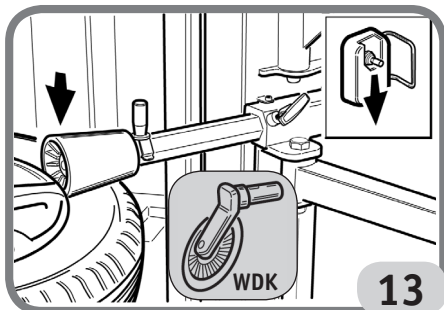

F

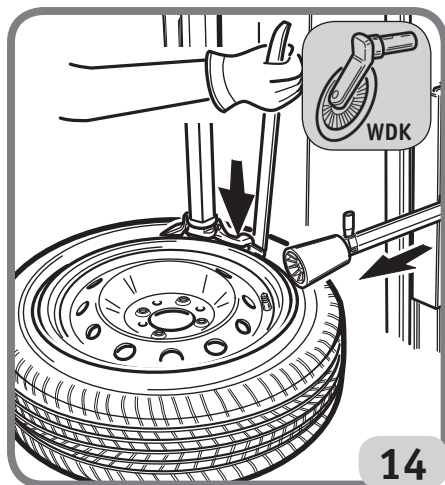

- Retirer le rouleau presse-talon, positionner le bloc presse-talon à l'opposé de l'outil de montage/démontage, faire descendre le levier pour que le talon s'insère dans le creux de la jante (fig.15).

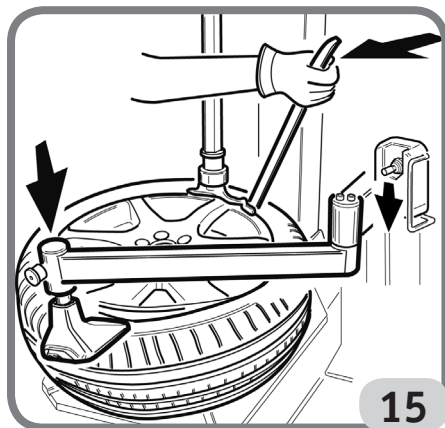

- Porter le talon au-dessus de l'outil de montage/démontage, écarter le bloc presse-talon, appuyer sur la pédale de rotation et extraire le premier talon (fig.16).

- Amener le talon inférieur jusqu'au bord supérieur de la jante ; Même si la roue est déjà détalonnée, il arrive parfois que le talon inférieur ne s'écarte pas de son logement car il reste accroché à la jante. Il faut alors utiliser le disque en l'introduisant entre le talon inférieur et la jante (fig.17). Appuyer sur la pédale de rotation et soulever.

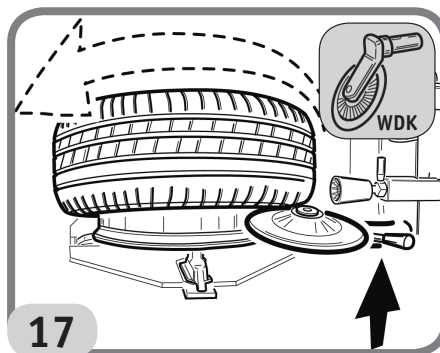
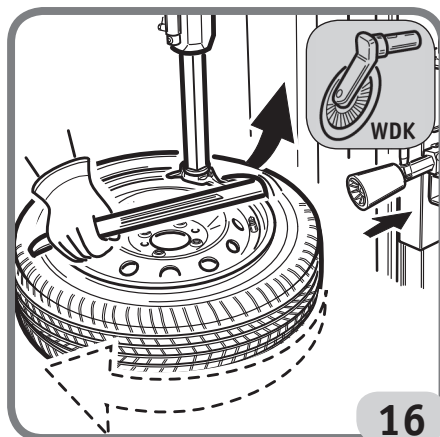

On peut démonter le deuxième talon de façon traditionnelle, c'est à dire avec le levier, ou bien avec le rouleau presse-talon.

- Positionner le rouleau tangent sur le bord externe de la jante (fig. 18).

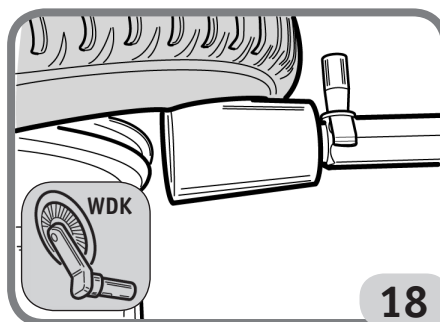

- Soulever le rouleau jusqu'à ce qu'il dépasse du bord supérieur.

- Faire tourner et extraire la couverture. (fig.19)

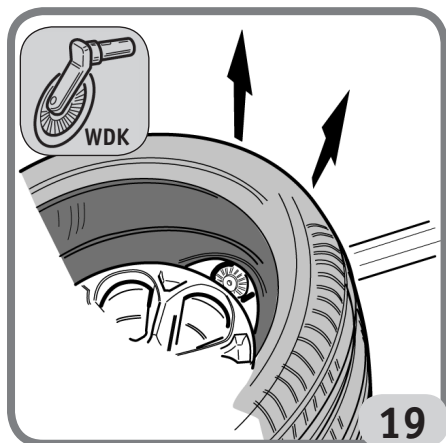

Montage des pneus

- Poser la couverture sur la jante et faire revenir la potence en avant ; monter le premier talon (fig. 20).

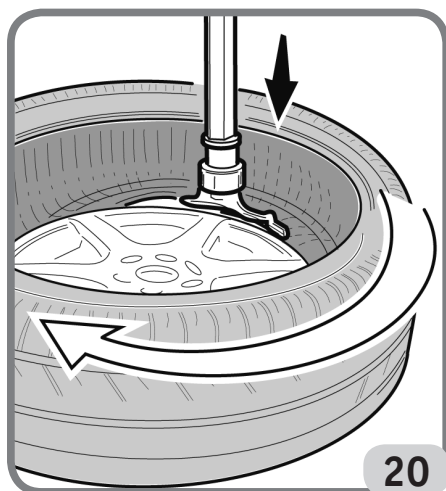

- Placer le talon supérieur sous l'outil de montage / démontage et dans le même temps, disposer le rouleau presse-talon et le bloc presse-talon à proximité de l'outil de montage / démontage.

Faire descendre le levier pour que le rouleau presse-talon passe sous le bord supérieur de la jante (fig. 21).



- Appuyer sur la pédale de rotation et monter la couverture (fig.22).

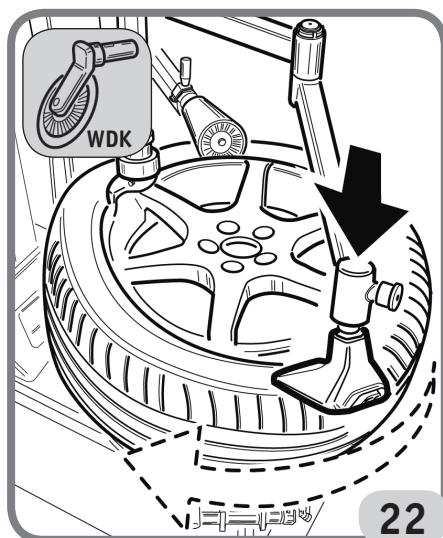

Au cours de cette phase, on peut voir le rouleau presse-jante qui maintient le talon sous la tête de l'outil de montage/démontage et le bloc presse-talon qui suit la rotation de la roue en maintenant le talon dans le creux. De cette façon, le montage est garanti sans que l'opérateur n'utilise ses

F

main.

REMARQUE : arrêter la rotation quand le presse-talon se trouve à proximité de l'outil de montage/démontage

- Remonter le levier, libérer la roue du rouleau et du presse-talon.

PROCÉDURE AGRÉÉE POUR LE MONTAGE ET DÉMONTAGE DES PNEUS UHP ET RUN FLAT

Pour la procédure détaillée de montage et démontage pour pneus UHP et Run Flat, voir le manuel des instructions écrit par WDK (Association Allemande de l'Industrie des Pneus)

ENTRETIEN



ATTENTION

Le producteur décline toute responsabilité pour des réclamations découlant de l'utilisation de pièces détachées ou d'accessoires non conformes.



ATTENTION

Avant tout réglage ou entretien, débrancher l'alimentation électrique et pneumatique de la machine, et s'assurer que toutes les parties mobiles sont bloquées.



ATTENTION

Ne pas retirer ou modifier certains composants de cette machine (sauf pour des réparations).



DANGER

Avant toute opération d'entretien ou rajout de lubrifiant, interrompre l'alimentation pneumatique de la machine.



AVERTISSEMENT

Laisser toujours propre la zone de travail.
Ne jamais utiliser d'air comprimé, de jets d'eau ou des diluants pour retirer la saleté ou des résidus sur la machine.
Lors des nettoyages, procéder de manière à éviter, lorsque cela est possible, que ne se forme ou ne se soulève la poussière.

INFORMATIONS CONCERNANT LA DEMOLITION

En cas de démolition de la machine, séparer les pièces électriques, électroniques, en plastique et en fer.

Mettre au rebut les différents matériaux conformément aux normes en vigueur.

MISE AU REBUT DE L'APPAREIL

La procédure décrite dans ce paragraphe n'est applicable qu'aux appareils dont la plaquette d'identification reporte le pictogramme de la benne barrée signifiant qu'en fin de vie, ils doivent être

traités de façon particulière



Ces appareils contiennent en effet des substances nocives, nuisibles à l'homme et à l'environnement en cas de traitement impropre.

Ce paragraphe fournit donc les règles à respecter pour une mise au rebut conforme.

Les appareils électriques et électroniques ne doivent pas être traités comme des déchets ménagers, mais doivent impérativement être acheminés vers un centre de tri sélectif qui se chargera de leur retraitement.

Le symbole de la poubelle barrée apposé sur le produit et illustré ci-contre, indique la nécessité de procéder à l'élimination particularisée du produit au terme de sa vie.

De la sorte, il est possible d'éviter qu'un traitement non approprié des substances qu'il contient ou qu'un traitement incorrect d'une partie de celles-ci puisse avoir des conséquences graves sur l'environnement et la santé de l'homme. Une gestion correcte du produit en fin de vie permet de participer à la récupération, au recyclage et à la réutilisation de la plupart des matériaux entrant dans sa composition.

Dans cette optique, les fabricants et les vendeurs d'appareillages électriques et électroniques ont mis en place des systèmes de collecte et de retraitement desdits appareils.

S'adresser donc à son propre vendeur pour se renseigner sur le mode de collecte du produit.

Lors de l'achat de cet appareil, le vendeur est tenu de vous informer de la possibilité de rendre gratuitement un appareil usé de même type.

Le non-respect des règles susdites expose le contrevenant aux sanctions prévues par la législation locale en vigueur en matière de traitement des déchets industriels.

Nous vous invitons en outre à adopter d'autres

mesures de protection de l'environnement notamment, recycler correctement l'emballage interne et externe et supprimer correctement les éventuelles piles déchargées (seulement si elles sont contenues dans le produit).

Avec la contribution de chacun, il sera possible de réduire la quantité de ressources naturelles nécessaires à la fabrication des appareils électriques et électroniques, d'optimiser l'exploitation des déchetteries et d'améliorer la qualité de la vie, en évitant que des substances potentiellement dangereuses ne souillent la nature.

MOYENS A UTILISER CONTRE LES INCENDIES

Pour choisir l'extincteur le plus approprié consulter le tableau suivant:

	Matériaux secs	Liquides inflammables	Appareils électriques
Hidrique	YES	NO	NO
Mousse	YES	YES	NO
Poudre	YES*	YES	YES
CO ₂	YES*	YES	YES

OUI* Peut être utilisé en l'absence de moyens appropriés ou pour de petits incendies.



ATTENTION

Les indications fournies sur ce tableau ont un caractère général et sont destinées à aider les utilisateurs. Les possibilités d'utilisation de chaque type d'extincteur doivent être demandées au fabricant.

F

SCHÉMA PNEUMATIQUE

Componenti già appartenenti alla macchina

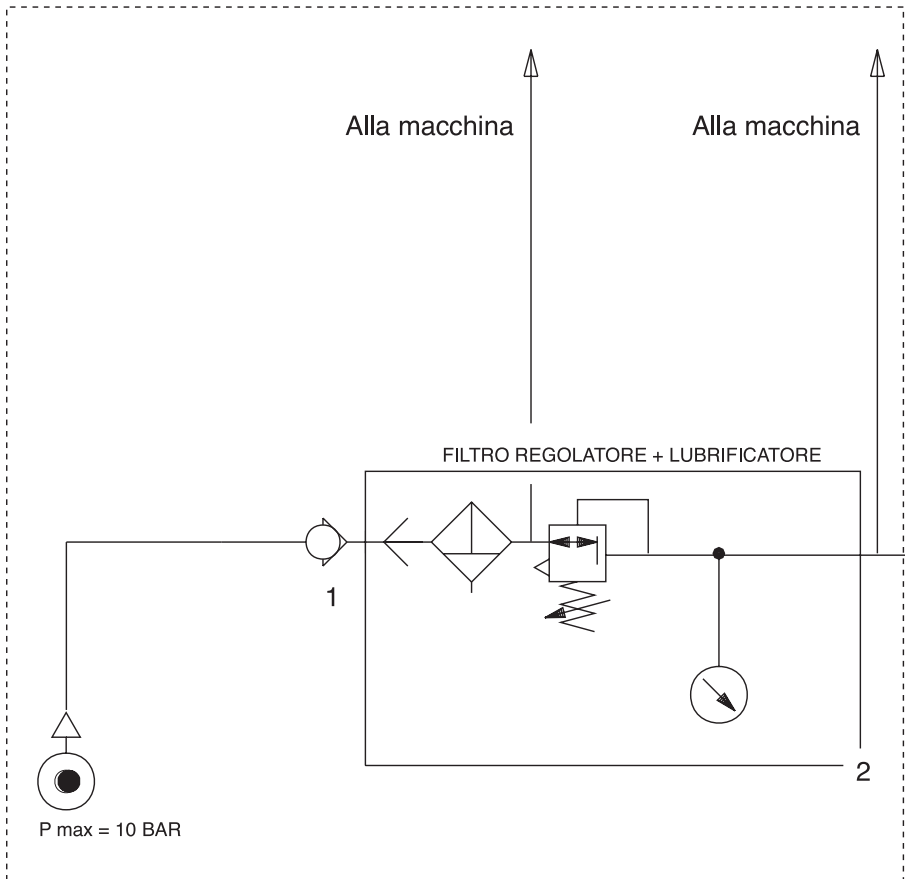

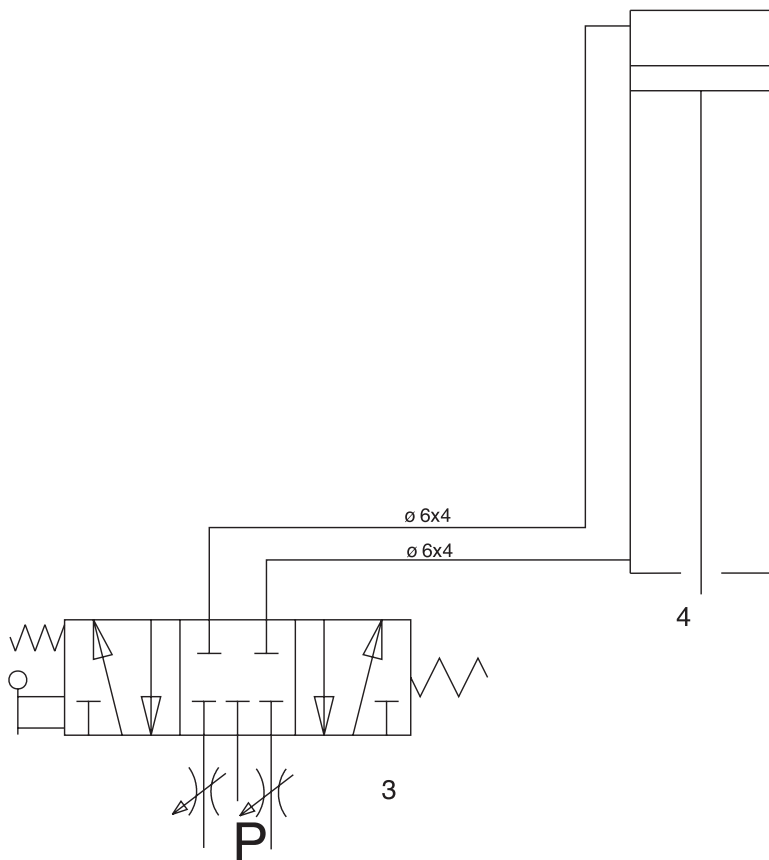

F

460442_1

INHALT

EINLEITUNG	52
TRANSPORT, LAGERUNG UND HANDLING	53
Transportbedingungen der Maschine und technische Daten	53
Transport- und Lagerraumbedingungen der Maschine:.....	53
SICHERHEITS-VORSCHRIFTEN	53
INSTALLATION AN DER REIFENMONTIERMASCHINE.....	54
FUNKTIONSTEILE	58
EINSATZ.....	59
Demontage/Montage des Reifens	59
Freigegebene Montage-/Demontageanleitung für UHP und Run Flat Reifen	62
WARTUNG	62
INFOS ZUR ENTSORGUNG DES GERÄTS.....	62
UMWELTINFORMATIONEN	63
PNEUMATIKPLAN	64

EINLEITUNG

Die Bedienungs- und Wartungsanleitungen in diesem Handbuch sollen den Besitzer und Anwender über den zweckgerechten und sicheren Umgang mit der Leistungseinheit SP 2300.

Damit Ihre Maschine die bewährten Eigenschaften an Lebensdauer und Leistungen des Herstellers erbringen und Ihnen dadurch die Arbeit erleichtern kann, müssen die geschilderten Anweisungen genauestens befolgt werden.

Es folgt nun die Aufschlüsselung der einzelnen Gefahrenstufen, die in vorliegendem Handbuch wie folgt gekennzeichnet sind:

GEFAHR

Unmittelbare Gefahren, die schwere Verletzungen oder tödliche Folgen mit sich bringen.

ACHTUNG

Gefahren oder sicherheitsmangelnde Vorgänge, die schwere Verletzungen bzw. tödliche Folgen mit sich bringen.

WARNUNG

Gefahren oder sicherheitsmangelnde Vorgänge, die leichte Verletzungen oder Materialschäden mit sich bringen.

Die Maschine darf erst nach sorgfältigem Lesen dieser Anleitungen in Betrieb gesetzt werden. Das Handbuch mitsamt dem beige packten Bildmaterial ist in einer Dokumententasche griffbereit an der Maschine aufzubewahren.

Die mitgelieferte technische Dokumentation ist integrierender Bestandteil der Maschine und muß dieser bei Verkauf beigelegt werden.

Das Handbuch hat nur für das Modell und die Seriennummer, die auf dem daran angebrachten Schild stehen, Gültigkeit.



ACHTUNG

Die Vorgaben des Handbuchs strikt befolgen, der Hersteller übernimmt keinerlei Haftung bei bestimmungsfremden, nicht ausdrücklich beschriebenen Einsätzen der Maschine.

Merke

Einige Abbildungen vorliegenden Handbuchs entstammen Prototypen, die zum Teil von den Serienmaschinen abweichen können.

Es sei auch darauf hingewiesen, daß die Anleitungen auf Personal mit gewissen Vorkenntnissen der Mechanik zugeschnitten sind und somit Arbeiten, wie zum Beispiel das Lockern oder Anziehen von Fixiervorrichtungen, nicht beschreiben. Bei der Ausführung von Eingriffen, die über den persönlichen Wissensstand hinausgehen, sollte man nicht eigenmächtig handeln, sondern Rat und Hilfe der zuständigen Servicestelle einholen.

TRANSPORT, LAGERUNG UND HANDLING

Transportbedingungen der Maschine und technische Daten

Der Bausatz des Ständers und die PT 230 E müssen in den jeweiligen Originalverpackungen transportiert und in der auf der Verpackung angegebenen Position belassen werden.

PT 230 E

- maximaler Durchmesser Reifen..... 1080 mm
- Felgendurchmessermin. 10" - max. 26"
- Felgenbreite min. 4" - max. 14"
- Kraft der Zylinder-Abdrückscheibe9300 N bei 10 bar
- Betriebsdruck 10 bar

• Gewicht:

- Träger 18 kg
- Leistungseinheit 48 kg
- Beweglicher Arm 19 kg
- Universeller Felgenniederhaltekegel 1 kg

Transport- und Lagerbedingungen der Maschine:

Temperatur -25 ÷ +55 °C



WARNUNG

Zur Vermeidung von Schäden dürfen keine Frachtstücke auf die Verpackung gestapelt werden.



WARNUNG

Die Originalverpackung für späteren Bedarf aufbewahren.

SICHERHEITS-VORSCHRIFTEN

Die Maschine ist ausschließlich für professionelle Anwendungen vorgesehen.



ACHTUNG

Die Maschine darf stets nur von einem Anwender bedient werden.



ACHTUNG

Die Nichtbeachtung der Anleitungen und Gefahrenhinweise kann zu schweren Verletzungen für Bedien- und umstehende Personen führen. Die Maschine darf erst nach sorgfältigem Lesen und eingehender Kenntnis aller Gefahren-/Warnhinweise dieses Handbuchs in Betrieb gesetzt werden.

Der ordnungsgemäße Betrieb der Maschine ist ausschließlich dem zuständigen Fachpersonal vorbehalten. Als solches muß man mit den Hersteller-vorschriften vertraut sein, die geeignete Ausbildung durchlaufen haben und die sicherheitstechnischen Berufsregeln kennen.

Es ist jedoch unerlässlich, nachstehende Hinweise zu beachten:

- Die Anleitungen gewissenhaft studieren und danach handeln.
- Die Leistungen und Eigenschaften dieser Maschine kennen.
- Fremde Personen vom Arbeitsbereich fernhalten.
- Sich von der normgerechten Aufstellung und Installation der Maschine überzeugen.
- Sich davon vergewissern, daß das gesamte Bedienpersonal für die richtige und sichere Bedienung der Maschine geschult ist und hierüber Aufsicht geführt wird.
- Schraubteile, Werkzeuge oder andere Gegenstände unbedingt von der Maschine entfernen, damit sie bei der Arbeit nicht in die Bewegungsteile gelangen.
- Erst nachdem man absolut sicher ist, daß die Maschine spannungslos steht, dürfen Stromleitungen oder elektrische Geräte berührt und es darf in E-Motoren gegriffen werden.
- Dieses Handbuch aufmerksam durchlesen und den Maschinenbetrieb unter kompletter Sicherheit erlernen.
- Dieses Handbuch griffbereit halten und es bei Bedarf stets konsultieren.

D



ACHTUNG

Die Aufkleber mit den Warn-, Vorsichts- und Betriebshinweisen dürfen nicht unkenntlich gemacht werden. Derartige bzw. fehlende Aufkleber umgehend nachrüsten. Sollten Aufkleber gelöst oder beschädigt sein, können Sie diese beim nächstgelegenen Händler anfordern.

- Bei Betrieb und Wartungsarbeiten sind die für Hochspannung geltenden einheitlichen Unfall-schutzvorschriften genauestens zu befolgen.
- Im Falle eigenmächtiger Umrüstungen oder Änderungen der Maschine ist der Hersteller jeglicher Haftpflicht für Schäden oder Folgeunfälle entbunden. Im besonderen gilt das Verstellen und Abnehmen der Schutzvorrichtungen als Verstoß gegen die Normen zur Arbeitssicherheit.



ACHTUNG

Bei Betrieb und Wartungsarbeiten lange Haare zusammenbinden, keine weite und lose Kleidung tragen sowie Schlipse, Ketten, Armbanduhren und von Bewegungsteilen mitreißbare Gegenstände ablegen

INSTALLATION AN DER REIFEN- MONTIERMASCHINE

- Die Maschine von Strom- (Abb. 1) und Druckluftversorgung (Abb. 2) trennen;

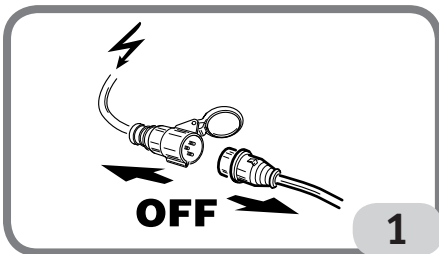

- Die Druckluftschläuche T der Filter-Regel-Gruppe hinten rechts am Gehäuse abtrennen und die Gruppe (Abb. 2) und die Halterung für den Fettbehälter abmontieren;

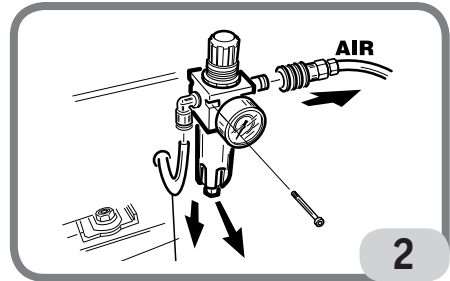

- Das seitliche Abdeckpaneel (Abb. 3) abmontieren;
- Die Schutzabdeckung am Fuß der Montagesäule (Abb. 3) abmontieren;

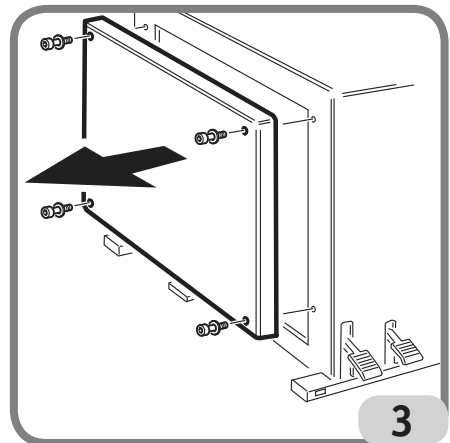

- Installieren Sie die Riser-F auf dem Reifenwechsler
- es an den Reifen Sichern Sie sich die Schrauben im Kit mitgelieferten, in der Figur die Punkte dargestellt (Abb. 4)
 1. Legen Sie die Schraube und die Mutter und die Scheibe G;
 2. Legen Sie die Schraube und Unterlegscheibe A
 3. Montieren Sie die Halterung an der Seitensicke H-Träger mit den Schrauben I, Block L und Muttern M
 4. Setzen Sie die Filtereinheit mit den Schrauben B
- Installieren Sie das Netzteil am Mast mit den Schrauben versehen, in den Punkten gezeigt in Abb fixieren. 5:

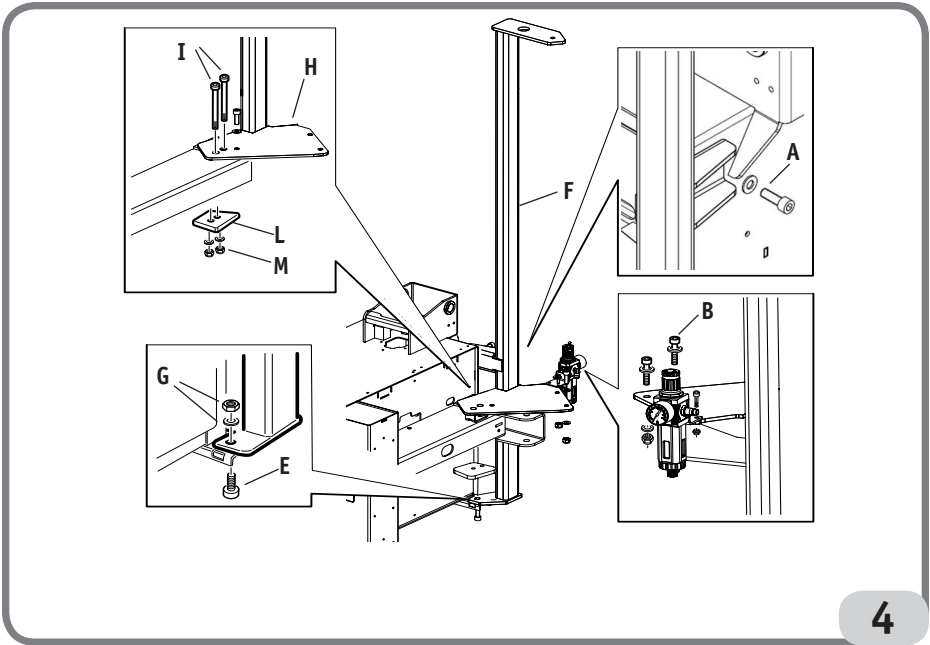

4

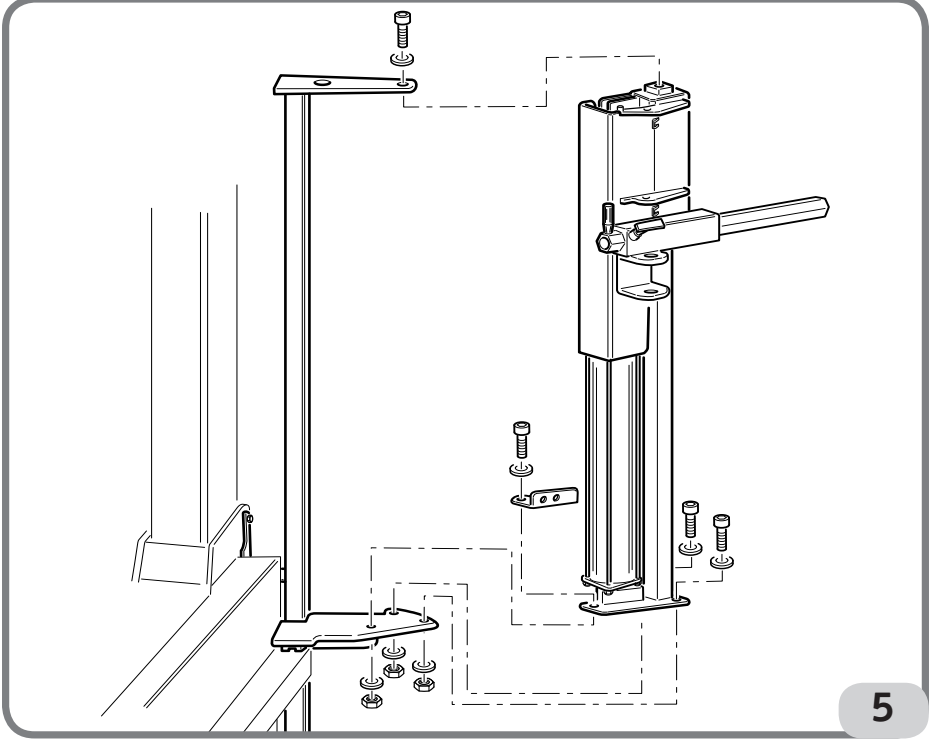

5

D

- An der Leistungseinheit den Arm mit Abdrückscheibe installieren (Abb. 6)

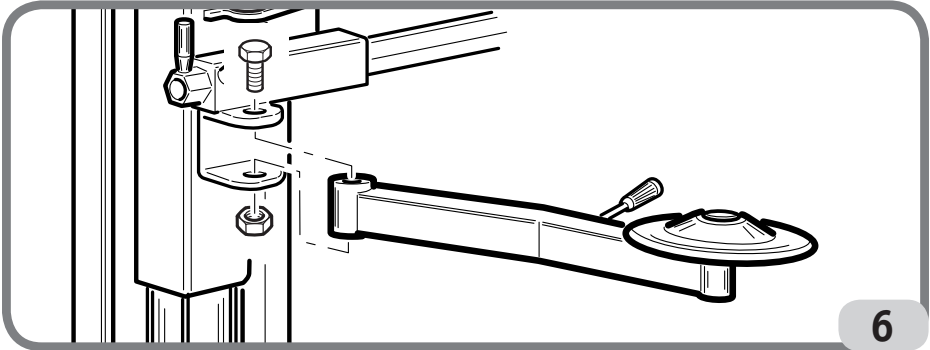

- Den beweglichen Arm an der Leistungseinheit befestigen (Abb. 7)

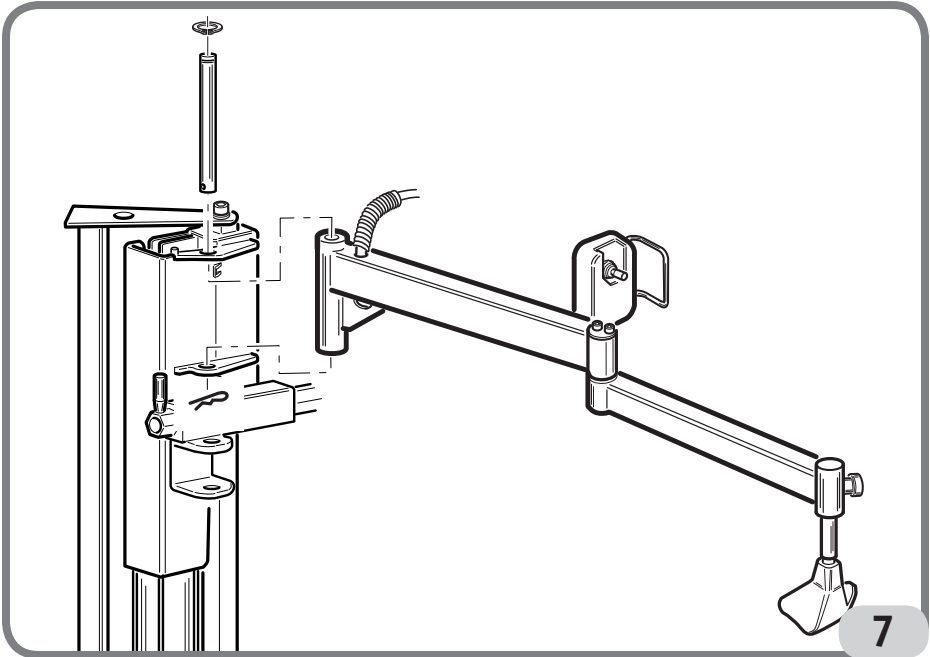

- Die Gruppe Filter/Schmiervorrichtung an der Rückseite der Leistungseinheit in der Position von Abb. 9 installieren.
- Das Bündel der Pneumatikleitungen, das aus dem beweglichen Arm austritt, mit der mitgelieferten Schelle an der Leistungseinheit befestigen (Abb. 9).
- Die 2 Pneumatikleitungen mit kleinem Durchmesser an den Zylinder der Leistungseinheit anschließen. Die Leitung, die zur Unterseite führt, mit den vorgesehenen Schellen befestigen (Abb. 9)
- Mit den mitgelieferten Leitungen und Verbindungsstücken die Anschlüsse an die Filter-Regel-Gruppe gemäß

Abb. 9 schaffen.

- Das seitliche Abdeckpaneel und die Schutzabdeckung der Montagesäule wieder montieren.
- Die Reifenmontiermaschine wieder an die Strom- und Druckluftversorgung anschließen

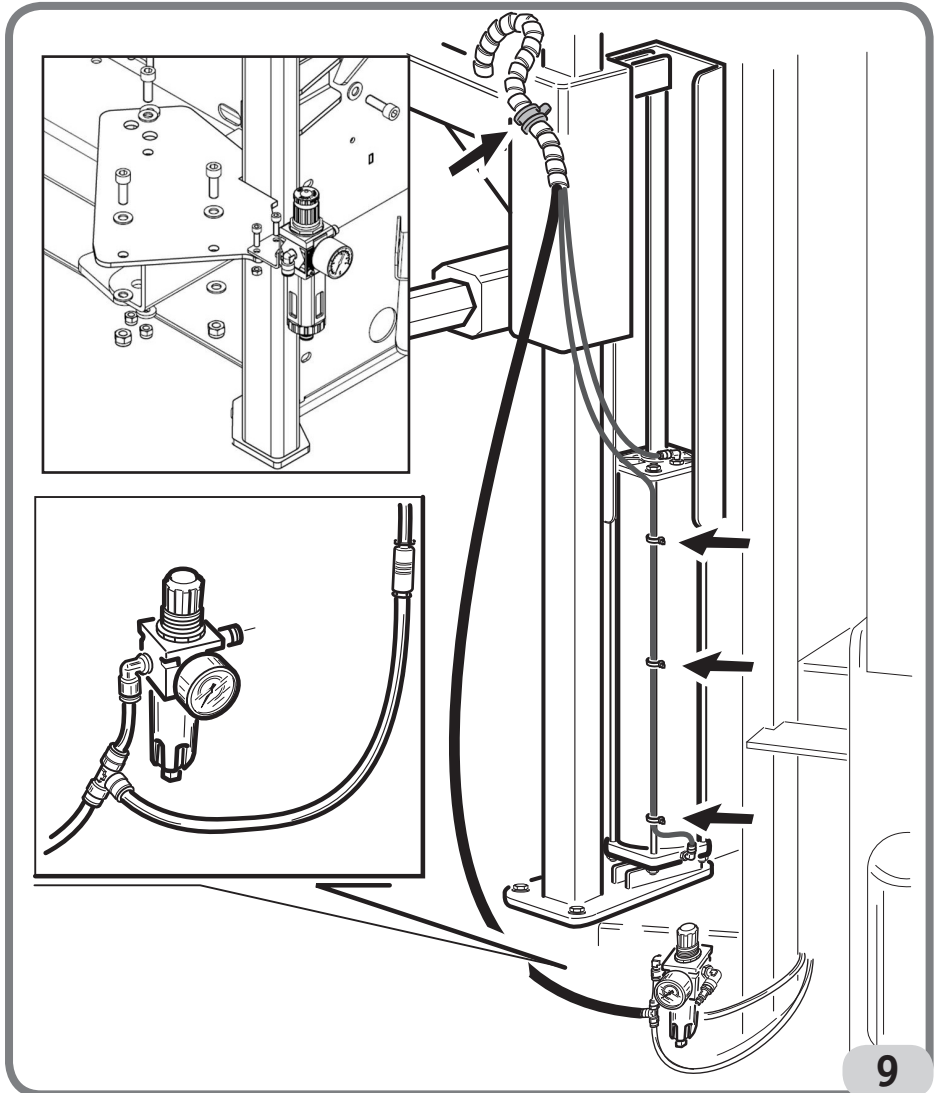

FUNKTIONSTEILE

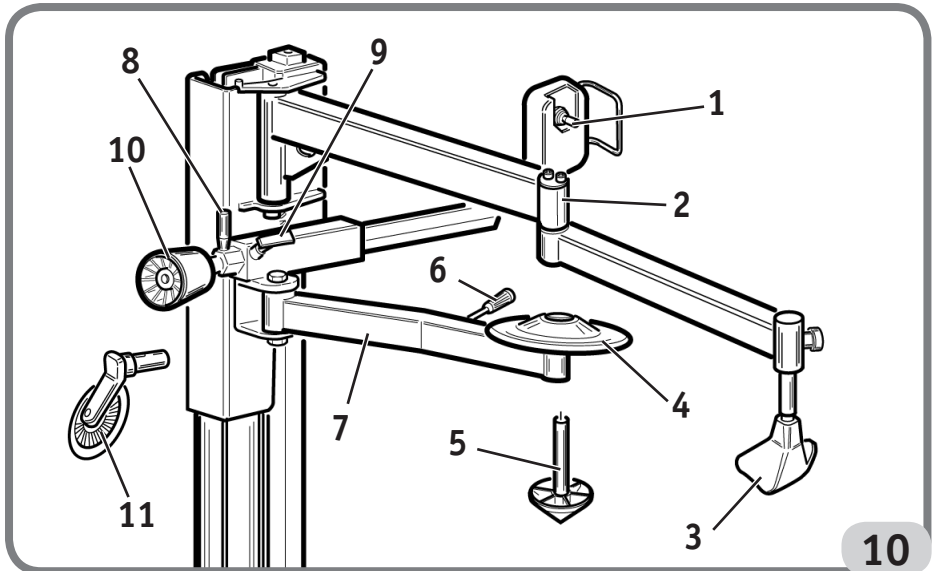

1. Hebel zur pneumatischen Betätigung der Arme.
2. Beweglicher Arm
3. Wulstniederhalter
4. Wulstheberscheibe
5. Felgenniederhaltekegel (optionales Zubehör)
6. Hebel zur horizontalen Positionierung der Scheibe
7. Arm Wulstheberscheibe
8. Hebel zur horizontalen Positionierung der Wulstniederhalterrolle oder -scheibe
9. Sperrgriff der Wulstniederhalterrolle- oder -scheibe
10. Wulstniederhalterrolle
11. Wulstniederhaltescheibe (WDK-Ausführung)

KONTROLLE DES KORREKTEN BETRIEBS

Vor der Benutzung der Vorrichtung sicherstellen, dass diese korrekt funktioniert:

1. Die pneumatische Steuerung nach oben bewegen: die Werkzeugarme müssen sich heben.
2. Die pneumatische Steuerung nach unten bewegen: die Werkzeugarme müssen sich senken.



ACHTUNG

Falls eine Betriebsstörung festgestellt wird, die Reifenmontiermaschine **NICHT** benutzen und umgehend den technischen Kundendienst verständigen

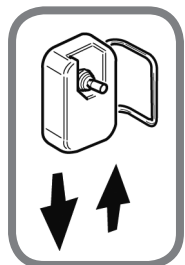

EINSATZ

DEMONTAGE/MONTAGE DES REIFENS



ACHTUNG

Bezüglich der Montage-/Demontagephasen, die hier nicht ausdrücklich beschrieben sind, ist das Handbuch mit den Bedienungs- und Wartungsanleitungen der Reifenmontiermaschine einzusehen.

Der HELP ist dazu ausgelegt, die Demontage und Montage von Leichtmetallfelgen und äußerst steifen Niederprofilreifen zu erleichtern. Die in der Folge beschriebenen Abläufe befolgen, um die Leistungen des oben genannten Zubehörs voll ausnutzen zu können.

Daher mit dem Abdrücken des Reifens fortfahren und so vorgehen, wie es im der Reifenmontiermaschine beiliegenden Handbuch beschrieben wird.

Demontage

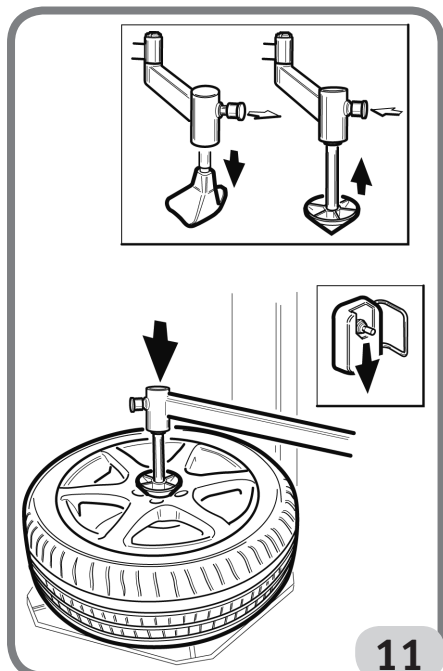

- Das Rad mit zuvor abgedrücktem Reifen auf dem Spannteller positionieren und von der Außenseite

einspannen.

- Den Felgenniederhaltekegel am Ende der Gelenkarme anbringen, den Kegel an die Zentralbohrung der Felge führen, den Absenkhebel betätigen (**Abb.11**), bis die Spannklaue zwischen Felge und Reifen eingeführt sind (**Abb.12**), schließlich das Pedal drücken, um das Rad zu sperren.

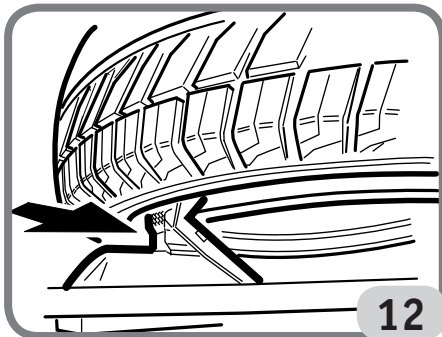

- Den Zentrierkegel entfernen, wieder im vorgesehenen Sitz positionieren und den Wulstniederhalteblock wieder montieren.

- Die Montagesäule nach vorne kippen und das Montage-/Demontagewerkzeug positionieren.

- Die Felgenniederhalterolle tangential zum Außendurchmesser der Felge ausrichten, den Absenkhebel betätigen (**Abb. 13**), bis der notwendige Freiraum zwischen Montage-/Demontagewerkzeug und dem Reifen geschaffen wurde, um den Wulsthebel einsetzen zu können (**Abb. 14**).

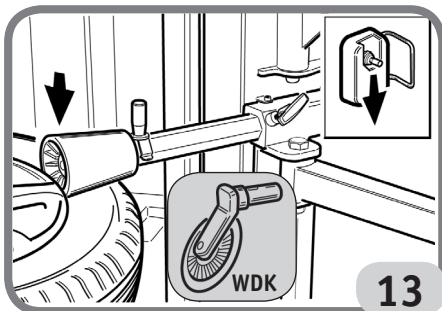

D

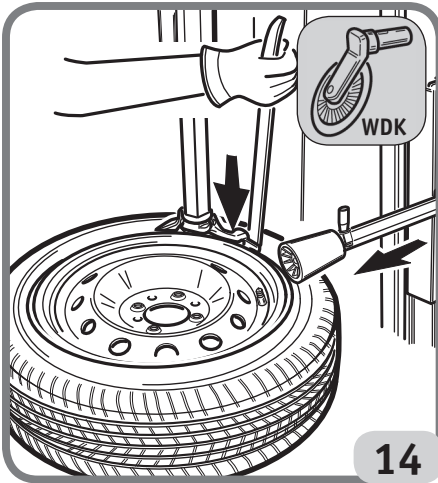

14

- Die Wulstniederhalterrolle entfernen, den Wulstniederhalterblock gegenüber dem Montage-/Demontagewerkzeug positionieren, den Absenkehebel betätigen, sodass der Wulst in das Felgenbett tritt (Abb.15).

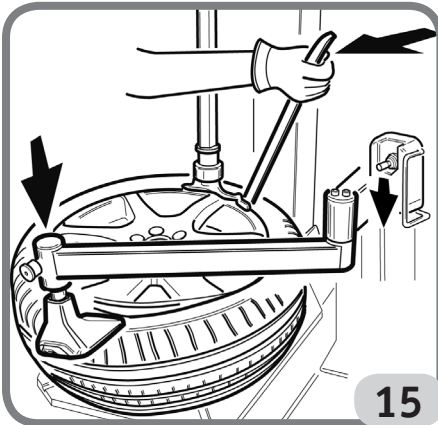

15

- Den Wulst über das Montage-/Demontagewerkzeug stülpen, den Wulstniederhalterblock entfernen, das Pedal für die Drehbewegung drücken und den ersten Wulst herausziehen (Abb.16).
- Den unteren Wulst bis zum oberen Felgenrand führen; in einigen Fällen kann der Wulst trotz zuvor abgedrücktem Reifen nicht aus seinem Sitz entfernt werden, da er an der Felge haften bleibt. In diesen Fällen die Scheibe zwischen dem unteren Wulst und der Felge einführen (Abb.17), das Pedal für die

Drehbewegung drücken und den Wulst anheben.

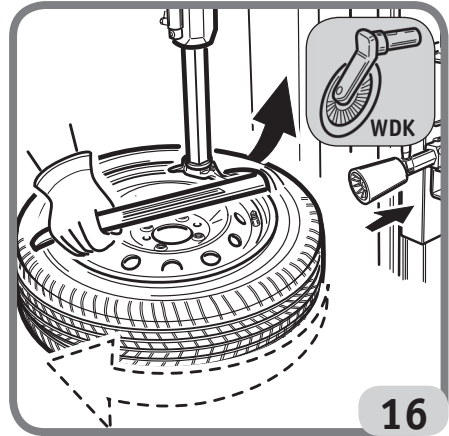

16

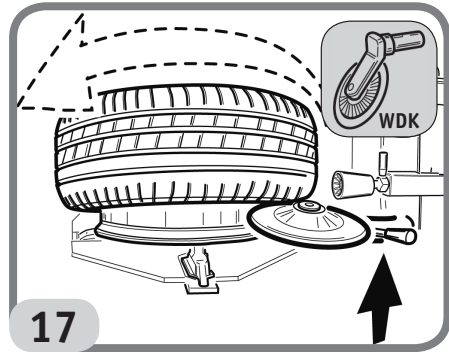

17

Der zweite Wulst kann auf konventionelle Weise mit dem Hebel oder mit der Wulstniederhalterrolle demontiert werden.

- Die Rolle tangential zum äußeren Felgenrand positionieren (Abb. 18).

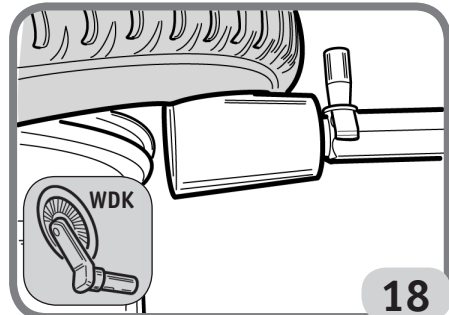

18

- Die Rolle anheben, bis sie über den oberen Rand

hervorragt.

- Die Drehung aktivieren und den Reifen abziehen (Abb. 19).

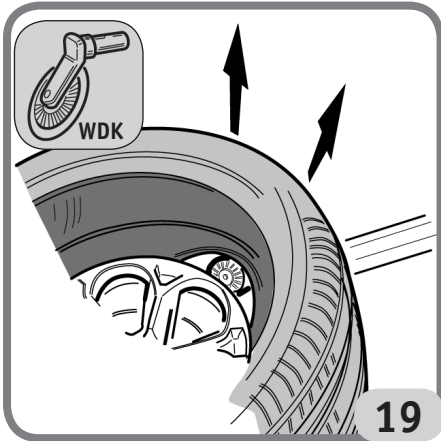

Reifenmontage

- Den Reifen auf der Felge positionieren, die Montagesäule nach vorne kippen und den ersten Wulst montieren (Abb. 20).

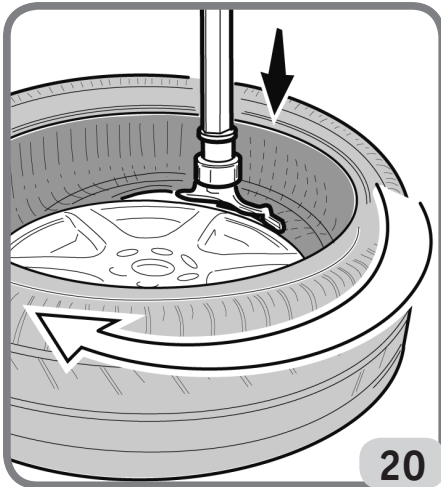

- Den oberen Wulst unter dem Montage-/Demontagewerkzeug positionieren und gleichzeitig die Wulstniederhalterolle und

den Wulstniederhalteblock neben dem Montage-/Demontagewerkzeug positionieren, den Absenkehebel betätigen, bis die Felgenniederhalterolle unter den oberen Felgenreif abgesenkt ist (Abb. 21).

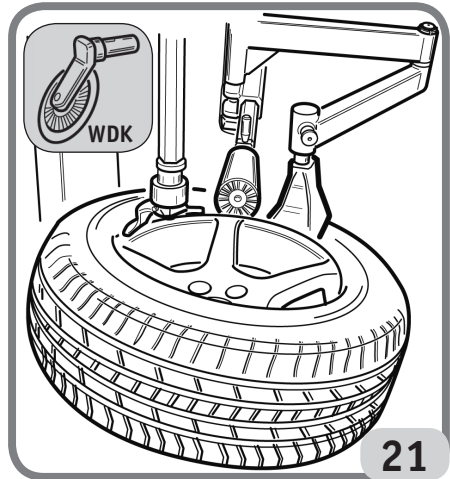

- Das Pedal für die Drehbewegung drücken und den Reifen montieren (Abb.22).

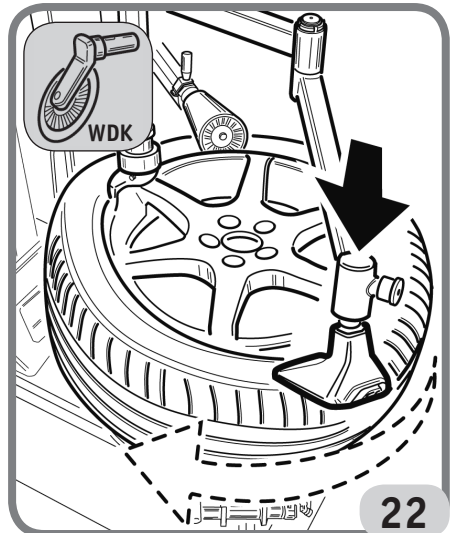

In dieser Phase ist zu sehen, wie die Felgenniederhalterolle den Wulst unterhalb des Kopfes des Montage-/Demontagewerkzeugs hält und der Felgenniederhalteblock dem Rad

in der Drehung folgt und hierbei den Wulst im Felgenbett hält, wodurch die korrekte Montage gewährleistet wird, ohne dass der Bediener mit den Händen eingreifen muss.

HINWEIS: Die Drehung unterbrechen, wenn der Wulstniederhalter sich in der Nähe des Montage-/Demontagewerkzeugs befindet.

- Den Hochfahrhebel betätigen und die Rolle und den Wulstniederhalter vom Rad entfernen.

FREIGELEGEBENE MONTAGE-/ DEMONTAGEANLEITUNG FÜR UHP UND RUN FLAT REIFEN

Für die Montage und Demontage von UHP und Run Flat Reifen bitten wir Sie, die beigefügte Montage-/Demontageanleitung des WDK (Wirtschaftsverband der deutschen Kautschukindustrie) genauestens zu beachten.

WARTUNG



ACHTUNG

Der Hersteller. übernimmt keine Haftung für Beanstandungen durch Gebrauch von nicht originalen Ersatz- oder Zubehörteilen.



ACHTUNG

Vor jeder Einstellung bzw. Wartung muß die Maschine spannungslos gesetzt und sämtliche Bewegungsteile gesichert werden.



ACHTUNG

Die Teile dieser Maschine dürfen ausschließlich zwecks Servicearbeiten abgenommen oder geändert werden.



GEFAHR

Vor jeglicher Wartungsarbeit oder dem Nachfüllen des Schmiermittels die Maschine von der Druckluftversorgung trennen.



HINWEIS

**Den Arbeitsbereich sauberhalten.
Zur Entfernung von Verschmutzungen oder Fremdteilen dürfen auf keinen Fall Druckluft und/oder Wasserstrahlen verwendet werden.
Bei Reinigungsarbeiten ist derart vorzugehen, daß Staub weder entsteht noch aufgewirbelt wird.**

INFOS ZUR ENTSORGUNG DES GERÄTS

Bei eventueller Verschrottung des Geräts die elektrischen, elektronischen, Kunststoff- und Eisenteile vorsorglich trennen.
Anschließend die getrennte Entsorgung gemäß der gültigen Normen vornehmen.

UMWELTINFORMATIONEN

Das nachfolgend aufgeführte Entsorgungsvorgehen gilt ausschließlich für Maschinen, die auf dem Maschinenkennschild das Symbol einer

durchkreuzten Mülltonne  haben.

Dieses Produkt kann Substanzen enthalten, die für die Umwelt und die Gesundheit schädlich sein können, wenn es nicht angemessen entsorgt wird. Wir liefern Ihnen daher die folgenden Informationen, um das Freisetzen dieser Substanzen zu vermeiden und den Einsatz der natürlichen Ressourcen zu verbessern.

Die elektrischen und elektronischen Geräte dürfen nicht mit dem normalen Hausmüll entsorgt werden, sondern müssen als Sondermüll ihrer ordnungsgemäßen Wiederverwertung zugeführt werden. Das Symbol der durchkreuzten Mülltonne auf dem Produkt und auf dieser Seite erinnert an die Vorschrift, dass das Produkt am Ende seines Lebenszyklus ordnungsgemäß entsorgt werden muss. Auf diese Weise wird verhindert, dass eine ungeeignete Behandlung der in der/im Maschine/Gerät enthaltenen Substanzen oder eine unsachgemäße Nutzung von Teilen der/des Maschine/Geräts schädigende Auswirkungen auf die Umwelt und die menschliche Gesundheit hat. Darüber hinaus trägt man zum Auffangen, zur Wiederverwertung und Wiederaufbereitung der in diesen Produkten enthaltenen Materialien bei.

Zu diesem Zweck organisieren die Hersteller und Händler von elektrischen und elektronischen Geräten entsprechende Sammel- und Entsorgungssysteme für diese Produkte.

Am Ende des Einsatzes dieses Produkts wenden Sie sich bitte an Ihren Händler, Sie erhalten dort alle Informationen für die korrekte Entsorgung des Geräts.

Darüber hinaus wird Ihr Händler Sie beim Kauf dieses Produkts über die Möglichkeit informieren, ein diesem Produkt gleichartiges Gerät, das dieselben Funktionen wie das gekaufte erfüllt, am Ende seines Lebenszyklus kostenlos zurückgeben können.

Eine Entsorgung der/des Maschine/Geräts abwei-

chend von den oben aufgeführten Vorgaben ist verboten und wird nach den einschlägigen Gesetzen und Vorschriften des Landes, in dem die/das Maschine/Gerät entsorgt werden soll, geahndet.

Wir empfehlen darüber hinaus weitere Maßnahmen zum Umweltschutz: die interne und externe Verpackung, mit der das Produkt geliefert wird, dem Recycling zuführen und die benutzten Batterien ordnungsgemäß entsorgen (nur wenn diese im Produkt enthalten sind).

Mit Ihrer Hilfe lässt sich die Menge der für die Herstellung elektrischer und elektronischer Geräte verwendeten natürlichen Ressourcen reduzieren, die Kosten für die Entsorgung der Produkte minimieren und die Lebensqualität verbessern, da die Abgabe giftiger Substanzen in die Umwelt vermieden wird.

BRANDSCHUTZMITTEL

Geeigneten Feuerlöscher nachstehender Übersicht entnehmen:

	Feste Stoffe	Flüssige Stoffe	Elektrische Anlagen
Wasser	YES	NO	NO
Schaum	YES	YES	NO
Pulver	YES*	YES	YES
CO ₂	YES*	YES	YES

JA* In Ermangelung besser geeigneter Löschmittel oder bei Bränden kleinen Ausmaßes.



ACHTUNG

Die in dieser Tabelle aufgeführten Hinweise sind als allgemeine Richtangaben für den Benutzer zu verstehen. Informationen zu den Einsatzmöglichkeiten jedes einzelnen Feuerlöschers bzw. Löschmittels sind beim jeweiligen Hersteller anzufordern.

D

PNEUMATIKPLAN

Componenti già appartenenti alla macchina

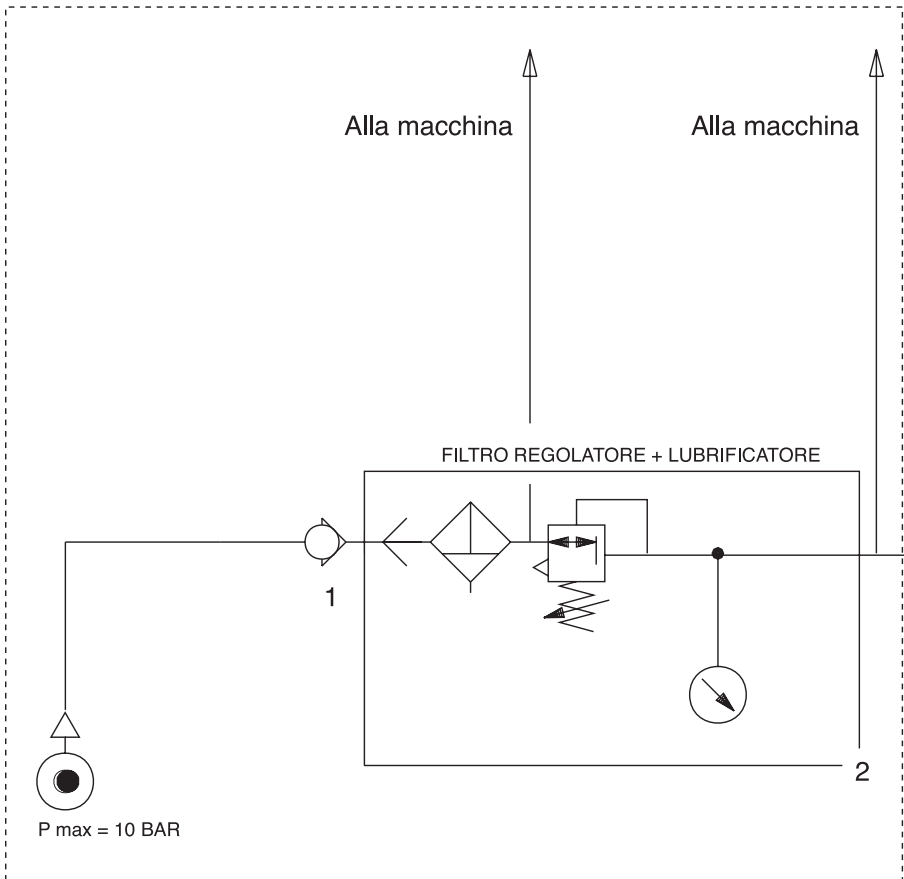

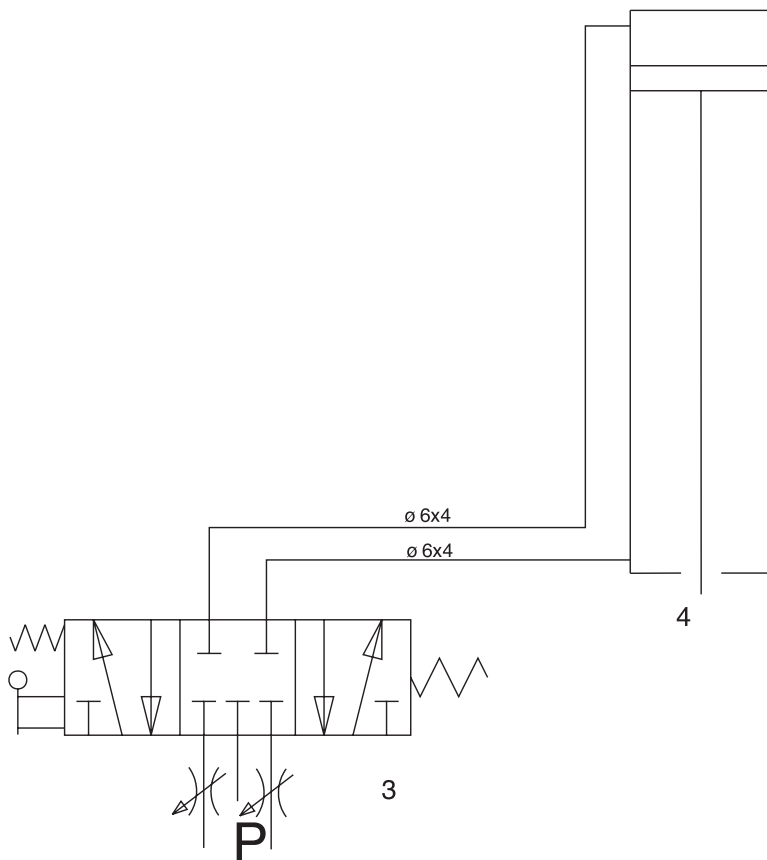

$\varnothing 8 \times 6$

D

460442_1

ÍNDICE

INTRODUCCION	68
TRANSPORTE, ALMACENAMIENTO Y TRASLADO	69
Condiciones de transporte de la máquina y datos técnicos	69
Condiciones ambientales para el transporte y almacenamiento de la máquina.....	69
NORMAS DE SEGURIDAD	69
INSTALACIÓN EN LA DESMONTADORA DE NEUMÁTICOS.....	70
PIEZAS FUNCIONALES	74
USO	75
Desmontaje/montaje del neumático	75
Procedimiento homologado de desmontaje y montaje neumáticos UHP y Run Flat.....	78
MANTENIMIENTO	78
INFORMACIONES SOBRE EL DESGUACE	79
MEDIOS ANTI-INCENDIO	79
ESQUEMA NEUMÁTICO	80

INTRODUCCION

El objeto de esta publicación es suministrar al propietario y al operador unas instrucciones eficaces y seguras para el uso y el mantenimiento de la unidad de potencia SP 3000.

En el respeto de estas instrucciones podrán obtenerse de la máquina la eficacia y duración características de los productos, que son los mejores aliados para facilitar el trabajo.

A continuación se indican las definiciones de los diversos niveles de peligro, con las respectivas expresiones de señalización que se utilizan en este manual.

PELIGRO

Peligros inmediatos que provocan graves lesiones o muerte.

ATENCION

Peligros o procedimientos poco seguros que pueden provocar graves lesiones o muerte.

ADVERTENCIA

Peligros o procedimientos poco seguros que pueden provocar lesiones no graves o daños materiales.

Leer atentamente estas instrucciones antes de poner la máquina en funcionamiento. Conservar este manual en una carpeta, junto con el resto del material ilustrativo que se entrega con la máquina, y dejarla en el puesto de trabajo al alcance del operador.

La documentación técnica que se suministra al cliente es parte integrante de la máquina, por lo cual deberá entregarse con ésta en caso de venta.

El manual debe considerarse válido exclusivamente para el modelo y la matrícula máquina que aparecen indicados en la placa.



ATENCION

Operar la máquina solamente como se indica en este manual: el destino de la misma a usos no expresamente descritos quedará bajo la entera responsabilidad del operador.

NOTA

Algunas de las ilustraciones de este manual han sido realizadas con fotos de prototipos. Las máquinas

de producción estándar pueden diferir en algunos detalles.

Estas instrucciones están destinadas a personas con ciertos conocimientos sobre mecánica. Por ello, se ha omitido la descripción de cada operación individual, como el método para ajustar o aflojar los dispositivos de fijación. No realizar ninguna operación que supere el propio nivel de capacidad operativa, o en la cual no se tenga la debida experiencia. En caso de necesitar asistencia, acudir a un centro técnico autorizado.

TRANSPORTE, ALMACENAMIENTO Y TRASLADO

Condiciones de transporte de la máquina y datos técnicos

El kit montante y la SP 2300 se deben transportar en su respectivo embalaje original y se deben mantener en la posición indicada en el propio embalaje.

SP 2300

- diámetro máximo cubierta 1080 mm
- diámetro llanta mín. 10" - máx. 26"
- ancho llanta mín. 4" - máx. 14"
- fuerza cilindro destalonador 9300 N a 10 bar
- presión de trabajo 10 bar

• Peso:

- Montante..... 18 kg
- Unidad de potencia 48 kg
- Brazo móvil 19 kg
- Cono prensallanta universal 1 kg

Condiciones ambientales para el transporte y almacenamiento de la máquina

Temperatura: -25°C ÷ +55°C.



ATENCION

Para evitar que la máquina se dañe, no colocar ningún otro bulto sobre el embalaje.



ADVERTENCIA

Conservar los embalajes originales para eventuales transportes en el futuro.

NORMAS DE SEGURIDAD

El equipo está destinado a un uso exclusivamente profesional.



ATENCION

En el equipo puede operar un solo operador a la vez.



ATENCION

La inobservancia de las instrucciones y advertencias de peligro puede ser motivo de graves lesiones a los operadores y a otras personas presentes. No poner la máquina en marcha sin antes haber leído y comprendido todas las señalizaciones de peligro, atención y advertencia de este manual.

Para utilizar correctamente esta máquina es necesario ser un operador cualificado y autorizado, capaz de comprender las instrucciones escritas que suministra el fabricante, tener un adecuado entrenamiento y conocer las reglas de seguridad. El operador no debe consumir drogas ni alcohol, los cuales podrían alterar su capacidad.

En todos los casos, es indispensable:

- Saber leer y poder comprender las indicaciones.
- Estudiar las prestaciones y características de la máquina.
- Evitar que las personas no autorizadas se aproximen a la zona de trabajo.
- Cerciorarse de que la instalación de la máquina se haya realizado de conformidad con todas las normas y reglamentaciones vigentes en la materia.
- Asegurarse de que todos los operadores estén convenientemente entrenados, que sepan utilizar el aparato de manera correcta y segura, y que haya una adecuada supervisión.
- No dejar nunca sobre la máquina tuercas, tornillos, herramientas u otros objetos que durante el trabajo puedan introducirse entre las partes móviles de la misma.
- No tocar ninguna línea, ni las partes internas de motores o dispositivos eléctricos, sin antes cerciorarse de que se haya cortado la corriente.
- Leer con atención este manual y aprender a utilizar la máquina correctamente y en condiciones seguras.
- Tener este manual siempre a mano en un lugar fácilmente accesible y no dejar de consultarlo.



ATENCIÓN

Evitar que los adhesivos de Advertencia, Atención e Instrucción se salgan o se vuelvan ilegibles. En el caso en que uno de ellos falte o no se lea correctamente, sustituirlo. Solicitar los adhesivos de recambio al distribuidor de Corgi más cercano.

- Durante el uso y las operaciones de mantenimiento de la máquina, observar los reglamentos unificados de protección contra accidentes industriales por altas tensiones.
- Las variaciones o modificaciones realizadas en la máquina sin la debida autorización eximen al fabricante de toda responsabilidad por daños o accidentes emergentes de las mismas. En particular, la alteración o extracción de los dispositivos de seguridad constituyen una violación a las normas de seguridad laboral.



ATENCIÓN

Durante las operaciones de trabajo y mantenimiento, recogerse los cabellos largos y no llevar ropas amplias ni desprendidas, corbatas sueltas, collares, anillos, relojes de pulsera ni cualquier otro objeto que pueda ser atrapado por las partes en movimiento.

INSTALACIÓN EN LA DESMONTADORA DE NEUMÁTICOS

- Desconectar la máquina de la red eléctrica fig. 1 y de la línea neumática fig. 2.

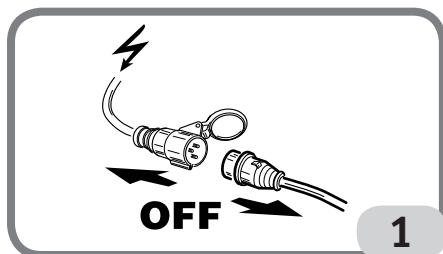

- Desconectar los tubos de aire T del grupo del filtro regulador, situado en el lado derecho trasero de la carcasa y desmontar el propio grupo, fig. 2, y el soporte del vaso de grasa

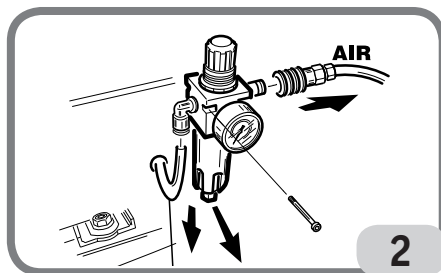

- desmontar la cubierta lateral fig. 3;
- desmontar la protección en la base de la columna fig. 3;

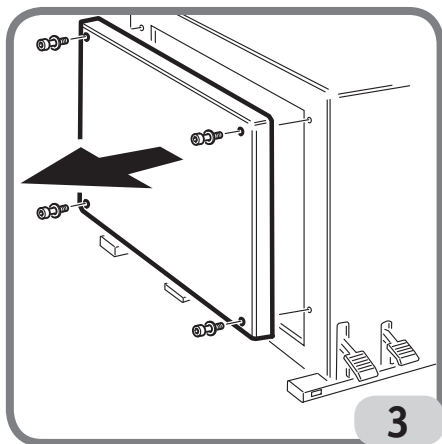

- Instalar el tubo ascendente F en la desmontadora
- Asegurar que el propio neumático, utilizando los tornillos que se incluyen en el kit, los puntos que se muestran en la figura (fig. 4)
 1. insertar el tornillo y la tuerca y la arandela G;
 2. inserte el tornillo y la arandela A
 3. montar el soporte en el cordón lateral del haz H con los tornillos I, Bloque L y M tuercas
 4. Vuelva a colocar el conjunto de filtro con los tornillos B
- Instalar la unidad de potencia en el mástil fijándolo con los tornillos suministrados, en los puntos indicados en la fig. 5:

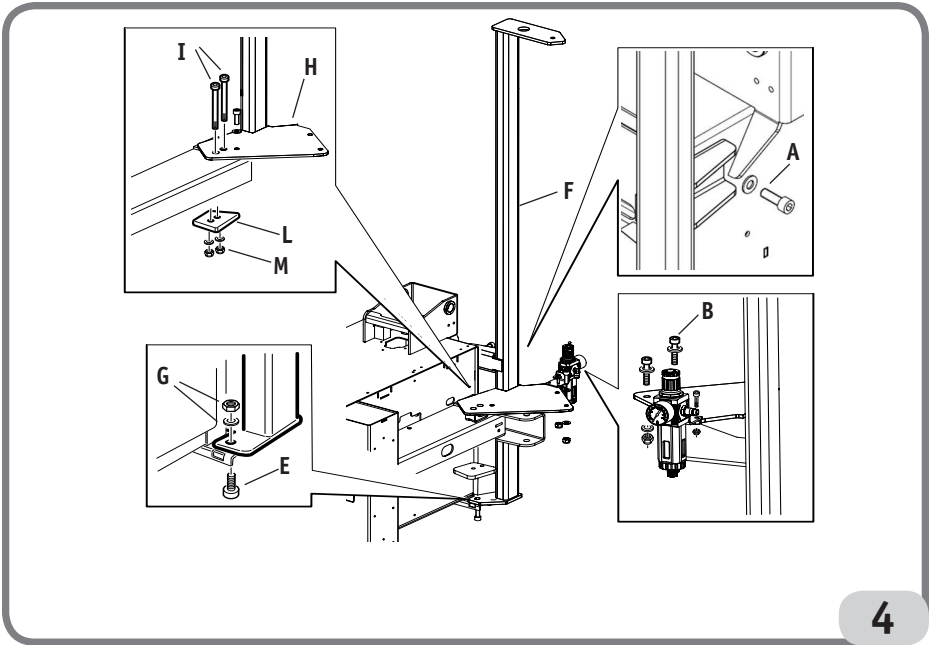

4

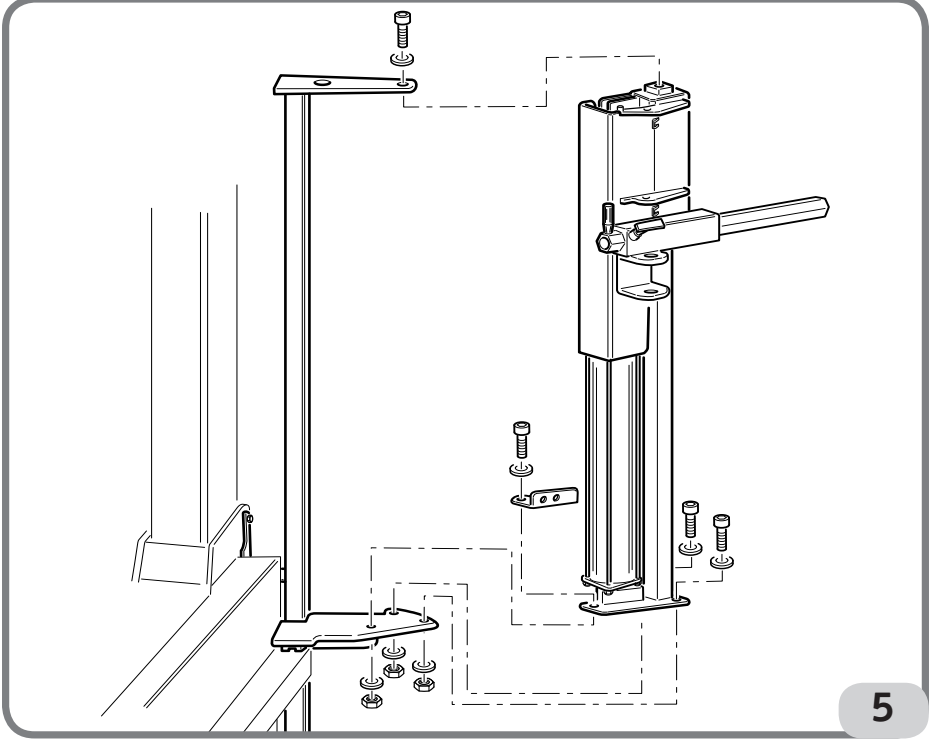

E

5

- instalar en la unidad de potencia el brazo con el disco destalonador fig. 6

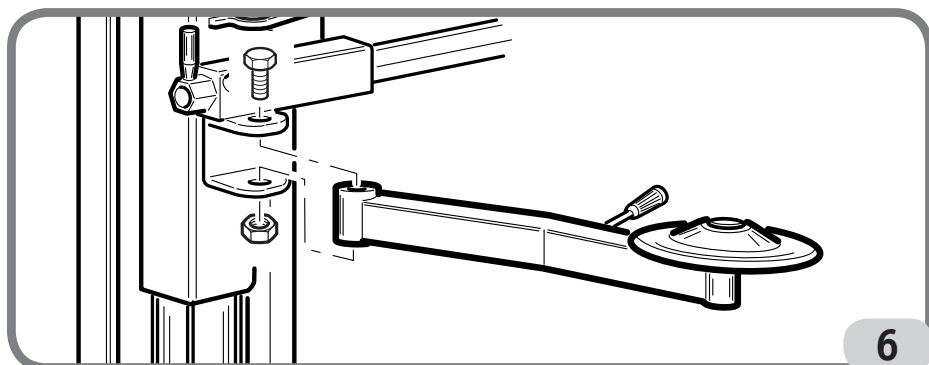

- fijar el brazo móvil a la unidad de potencia (fig. 7)

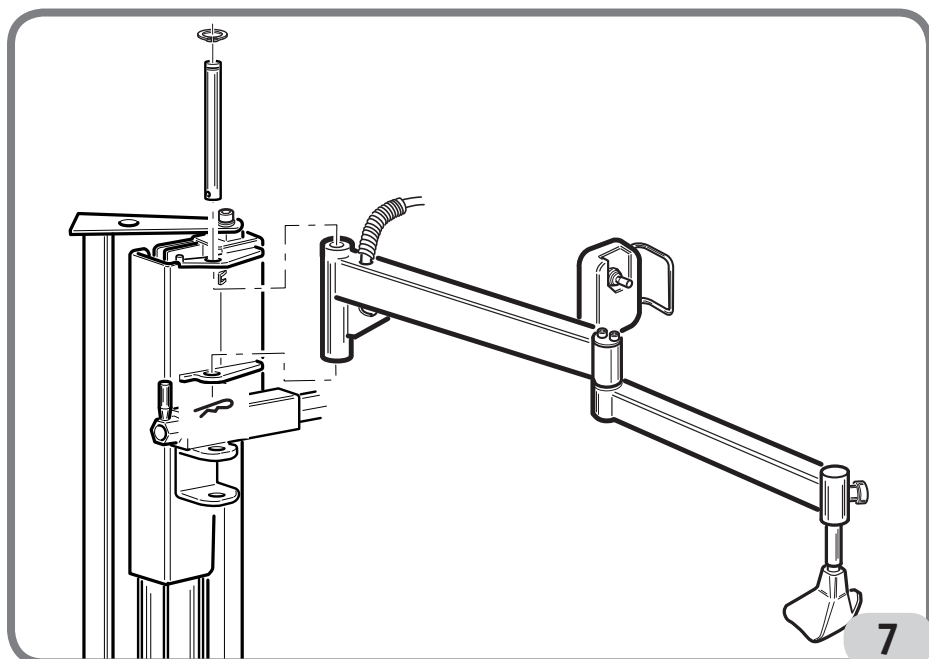

- instalar el grupo del filtro/lubricador en la parte trasera de la unidad de potencia, en la posición de la fig. 9.
- fijar el haz de tubos neumáticos, que sale del brazo móvil, a la unidad de potencia mediante la abrazadera suministrada (Fig. 9).
- Conectar los 2 tubos neumáticos de diámetro pequeño al cilindro de la unidad de potencia. Fijar el tubo que va a la parte inferior con las correspondientes abrazaderas (fig. 9)
- Utilizando los tubos y los empalmes suministrados, efectuar las conexiones al grupo del filtro/regulador como se indica en la fig. 9.

- volver a montar la cubierta lateral y la protección de la columna.
- Volver a conectar la desmontadora de neumáticos a la alimentación eléctrica y neumática

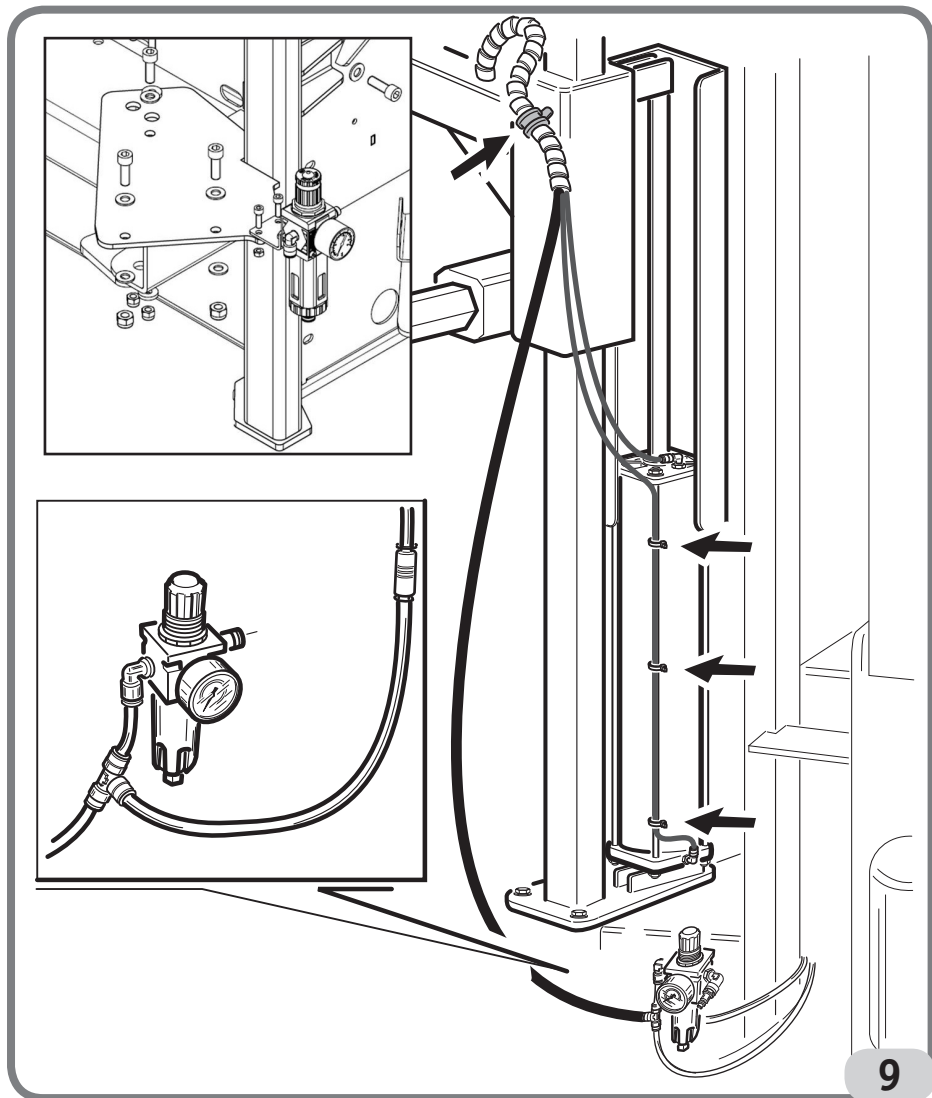

E

PIEZAS FUNCIONALES

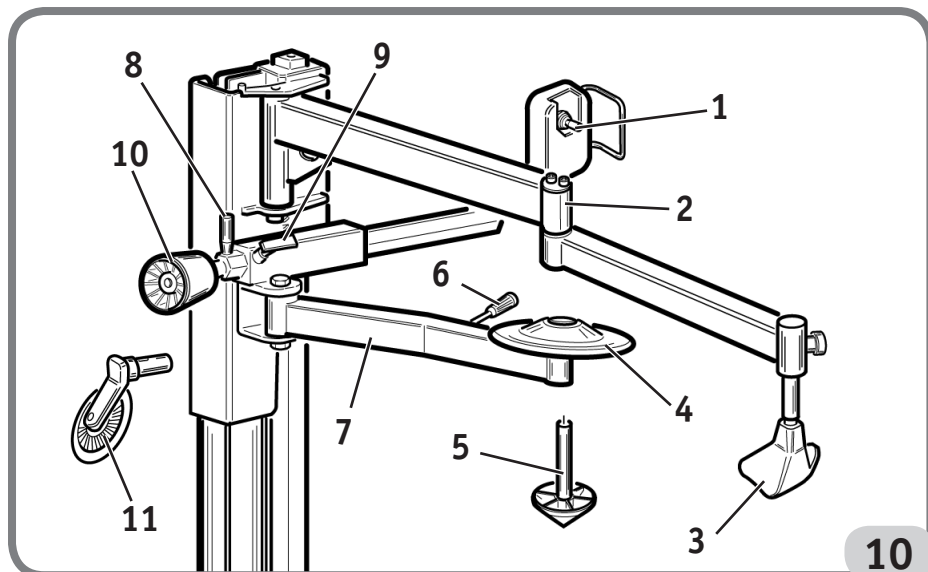

1. Palanca de accionamiento neumático de los brazos.
2. Brazo móvil
3. Prensatalón
4. Disco alzatalones
5. Cono prensallanta (bajo pedido)
6. Palanca de colocación horizontal del disco
7. Brazo del disco alzatalones
8. Palanca de colocación horizontal de rodillo o disco prensatalón
9. Manilla de bloqueo de rodillo o disco prensatalón
10. Rodillo prensatalón
11. Disco prensatalón (versión WDK)

CONTROL DEL FUNCIONAMIENTO CORRECTO

Antes de utilizar el dispositivo, comprobar su funcionamiento correcto:

1. Accionar el mando neumático hacia arriba: los brazos operadores deben levantarse.
2. Accionar el mando neumático hacia abajo: los brazos operadores deben bajarse.



ATENCIÓN

Si se nota alguna anomalía en el funcionamiento, **NO** utilizar la desmontadora de neumáticos y llamar inmediatamente al servicio de asistencia técnica.

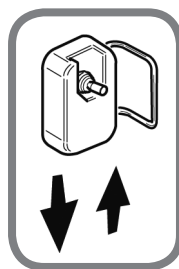

USO

DESMONTAJE/MONTAJE DEL NEUMÁTICO



ATENCIÓN

Para todo lo que no se encuentra expresamente indicado con respecto a las fases de montaje/desmontaje, véase el Manual de uso y mantenimiento de la desmontadora de neumáticos.

La máquina HELP ha sido diseñada para agilizar las fases de desmontaje y montaje de las llantas de aleación ligera y de los neumáticos muy rígidos con sección rebajada. Seguir las fases descritas a continuación para aprovechar al máximo las prestaciones de dichos accesorios.

Realizar por tanto la destalonadura del neumático operando como se describe en el manual de instrucciones adjunto a la desmontadora de neumáticos.

Desmontaje

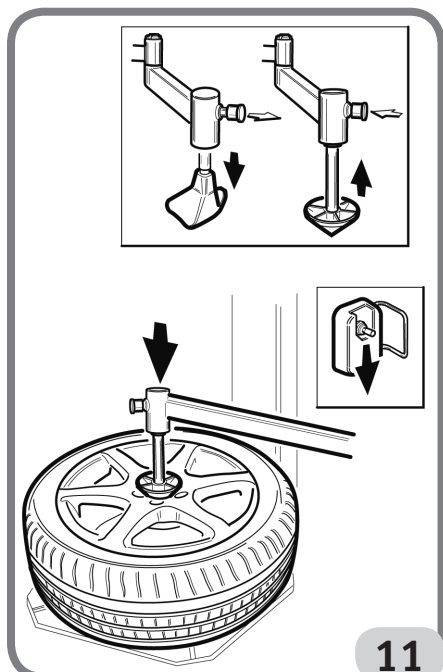

-Poner la rueda destalonada anteriormente en el autocentrante y bloquearla por la parte externa.

-aplicar el cono prensallanta en el extremo de los brazos articulados, poner el cono al nivel del orificio central de la llanta, accionar la palanca de bajada (fig.11) hasta lograr la inserción de las cuñas de bloqueo entre la llanta y la cubierta (fig.12), y luego presionar el pedal para bloquear la rueda.

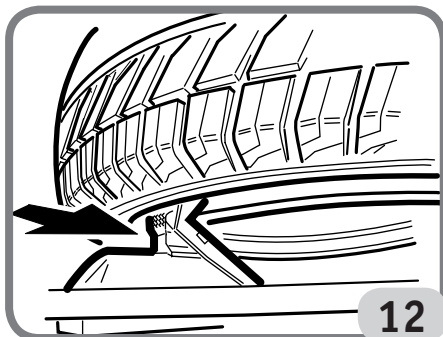

-Retirar el cono de centrado, volver a ponerlo en el alojamiento correspondiente y volver a montar el bloque prensatalón.

-Volcar hacia delante la columna y colocar la herramienta de montaje/desmontaje.

-poner el rodillo prensallanta tangente al diámetro externo de la llanta, accionar la palanca de bajada (fig. 13) hasta crear el espacio necesario entre la herramienta de montaje/desmontaje y la cubierta para poder introducir la palanca alzatalones (fig. 14).

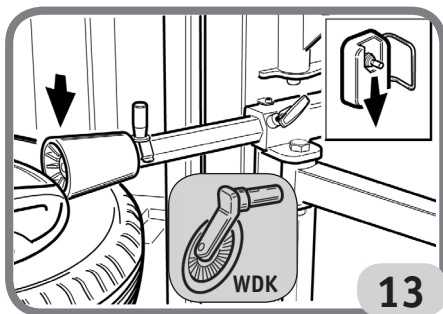

E

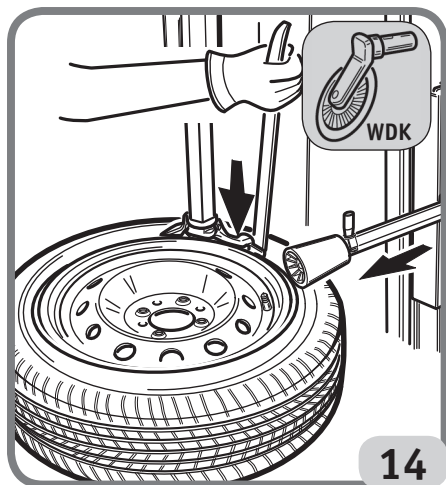

14

- retirar el rodillo prensatalón, colocar el bloque prensatalón en posición opuesta a la herramienta de montaje/desmontaje, accionar la palanca de bajada para obtener la inserción del talón dentro del canal de la llanta (fig.15).

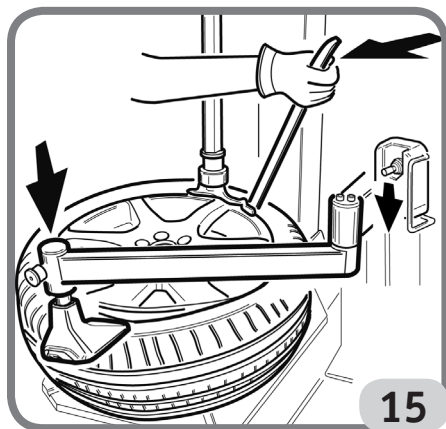

15

- cargar el talón sobre la herramienta de montaje/desmontaje, aflojar el bloque prensatalón, presionar el pedal de rotación y extraer el primer talón (fig.16).

- Poner el talón inferior hasta el borde superior de la llanta; en algunos casos, aunque la rueda se haya destalonado, el talón inferior no se desplaza de su alojamiento porque permanece agarrado en la llanta. En tales casos, utilizar el disco introduciéndolo entre el talón inferior y la

llanta (fig.17), presionar el pedal de rotación y levantar.

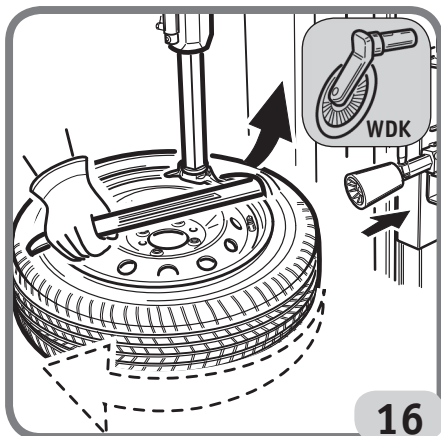

16

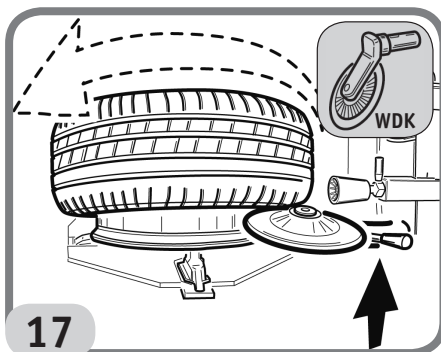

17

El desmontaje del segundo talón se puede efectuar de la manera tradicional con la palanca o utilizando el rodillo prensatalón.

- Colocar el rodillo tangente al borde externo de la llanta (fig. 18).

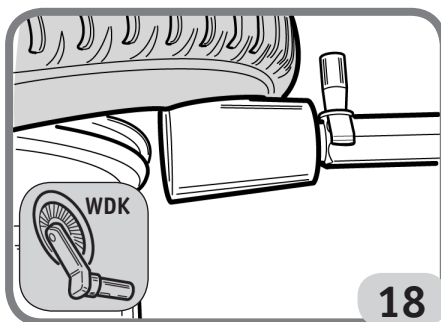

18

-Levantarse el rodillo hasta hacer que sobresalga por el borde superior.

- Accionar la rotación y extraer la cubierta. (fig. 19)

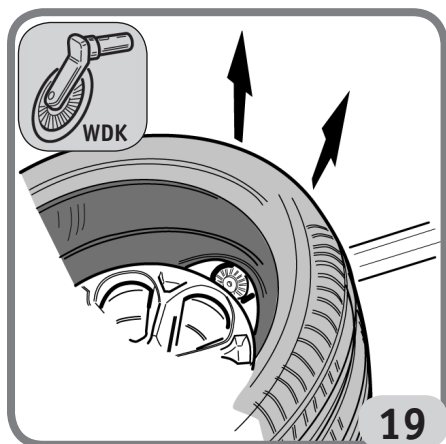

Montaje de neumáticos

- Apoyar la cubierta en la llanta y enderezar hacia delante la columna, montar el primer talón (fig. 20).

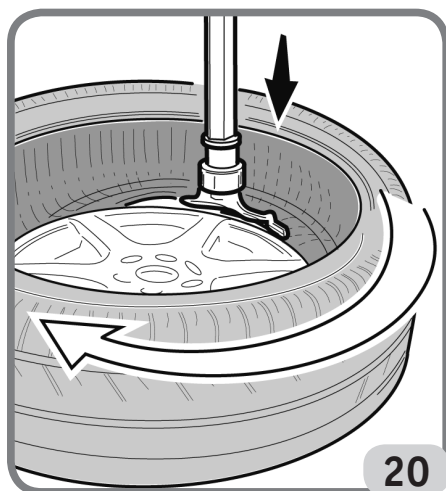

-Colocar el talón superior debajo de la herramienta de montaje/desmontaje, colocar simultáneamente

el rodillo prensatón y el bloque prensatón cerca de la herramienta de montaje/desmontaje, accionar la palanca de bajada hasta obtener la bajada del rodillo prensallanta bajo el borde superior de la llanta (fig. 21).

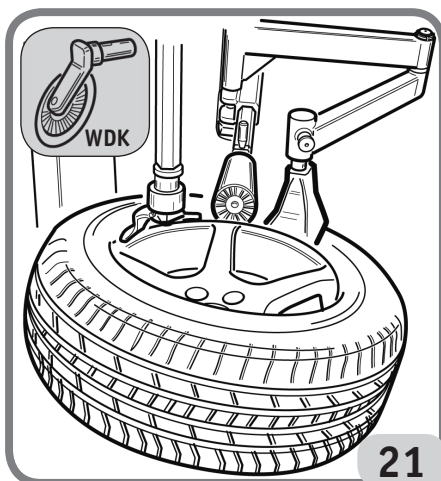

-Presionar el pedal de rotación y montar la cubierta (fig.22).

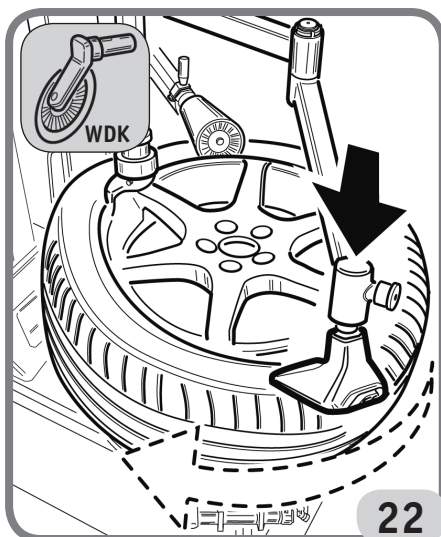

En esta fase, se verá el rodillo prensallanta que mantiene el talón bajo el cabezal de la herramienta de montaje/desmontaje y el bloque prensatón seguirá la rueda en la rotación manteniendo el

E

talón dentro del canal, garantizando así el montaje correcto sin ayuda de las manos por parte del operador.

NOTA: interrumpir la rotación cuando el prensatón esté cerca de la herramienta de montaje/desmontaje.

-Accionar la palanca de subida, liberar la rueda del rodillo y del prensatón.

PROCEDIMIENTO HOMOLOGADO DE DESMONTAJE Y MONTAJE NEUMATICOS UHP Y RUN FLAT

Para el procedimiento detallado de desmontaje/montaje de neumáticos UHP y RUNFLAT referirse a las instrucciones del manual redactado por WDK (Asociación Alemana de la Industria del Neumático)

MANTENIMIENTO



ATENCIÓN

Corghí S.p.A. declina toda responsabilidad en caso de inconvenientes causados por el uso de piezas de recambio o accesorios no originales.



ATENCIÓN

Antes de realizar cualquier operación de reglaje o mantenimiento, desconectar la máquina de la alimentación eléctrica y neumática, y asegurarse de que todas las partes móviles estén bloqueadas.



ATENCIÓN

No extraer ni modificar ningún componente de esta máquina (salvo para la asistencia).



PELIGRO

Antes de efectuar cualquier operación de mantenimiento o relleno de lubricante, la máquina debe ser desconectada de la línea de alimentación neumática.



ADVERTENCIA

Mantener siempre limpia la zona de trabajo. No utilizar nunca aire comprimido ni chorros de agua o solvente para limpiar la máquina. En las operaciones de limpieza, evitar en la medida de lo posible que se forme o levante polvo.

INFORMACIONES SOBRE EL DESGUACE

Para desechar la máquina, separar previamente los componentes eléctricos, electrónicos, plásticos y ferrosos.

Luego proceder a la eliminación selectiva, conforme a lo dispuesto por las leyes vigentes.

INFORMACIONES AMBIENTALES

El siguiente procedimiento de eliminación tiene que ser aplicado exclusivamente a las máquinas con placa datos máquina que trae el símbolo del

bidón barrado  .

Este producto puede contener sustancias que pueden ser dañinas para el entorno y para la salud humana si no es eliminado adecuadamente. Les entregamos por tanto la siguiente información para evitar el vertido de estas sustancias y para mejorar el uso de los recursos naturales.

Los equipamientos eléctricos y electrónicos no deben ser eliminados a través de los normales desechos urbanos, tienen que ser enviados a una recogida selectiva para su correcto tratamiento. El símbolo del bidón tachado, colocado sobre el producto y en esta página, recuerda la necesidad de eliminar adecuadamente el producto al final de su vida.

De esta manera es posible evitar que un tratamiento no específico de las sustancias contenidas en estos productos o un uso impropio de partes de los productos mismos pueda tener consecuencias dañinas para el ambiente y para la salud humana. Además, se contribuye a la recuperación, reciclaje y reutilización de muchos materiales contenidos en estos productos.

Con tal objetivo los fabricantes y distribuidores de los equipamientos eléctricos y electrónicos organizan adecuados sistemas de recogida y eliminación de estos productos.

Al final de la vida del producto contacte con su distribuidor para obtener información acerca de las modalidades de recogida.

En el momento de la adquisición de un nuevo producto su distribuidor le informará también de la posibilidad de devolver gratuitamente otro instrumento con vida finalizada a condición que sea de tipo equivalente y haya desarrollado las mismas funciones del producto adquirido.

Una eliminación del producto diferente de aquella arriba indicada podrá conllevar las sanciones previstas por la normativa vigente en el país de eliminación del producto.

Les recomendamos también de adoptar otras medidas favorables al entorno: reciclar el embalaje interior y exterior con el cual el producto es suministrado y eliminar de manera adecuada las baterías usadas (sólo si están contenidas en el producto).

Con su ayuda se puede reducir la cantidad de recursos naturales empleados en la fabricación de equipos eléctricos y electrónicos, minimizar el empleo de los vertederos para la eliminación de los productos y mejorar la calidad de la vida, evitando que sustancias potencialmente peligrosas sean vertidas al medio ambiente.

MEDIOS ANTI-INCENDIO

Para escoger el extintor más adecuado, consultar la siguiente tabla:

	Materiales secos	Líquidos inflamables	Equipos eléctricos
Hídrico	SI	NO	NO
Espuma	SI	SI	NO
Pólvora	SI*	SI	SI
CO2	SI*	SI	SI

SI* Se puede utilizar si faltan medios más adecuados o para incendios no muy grandes



ATENCIÓN

Las indicaciones de esta tabla son de carácter general y están destinadas a servir como guía meramente indicativa para los usuarios. Para las posibilidades de uso de cada tipo de extintor, consultar al respectivo fabricante.

E

ESQUEMA NEUMÁTICO

Componenti già appartenenti alla macchina

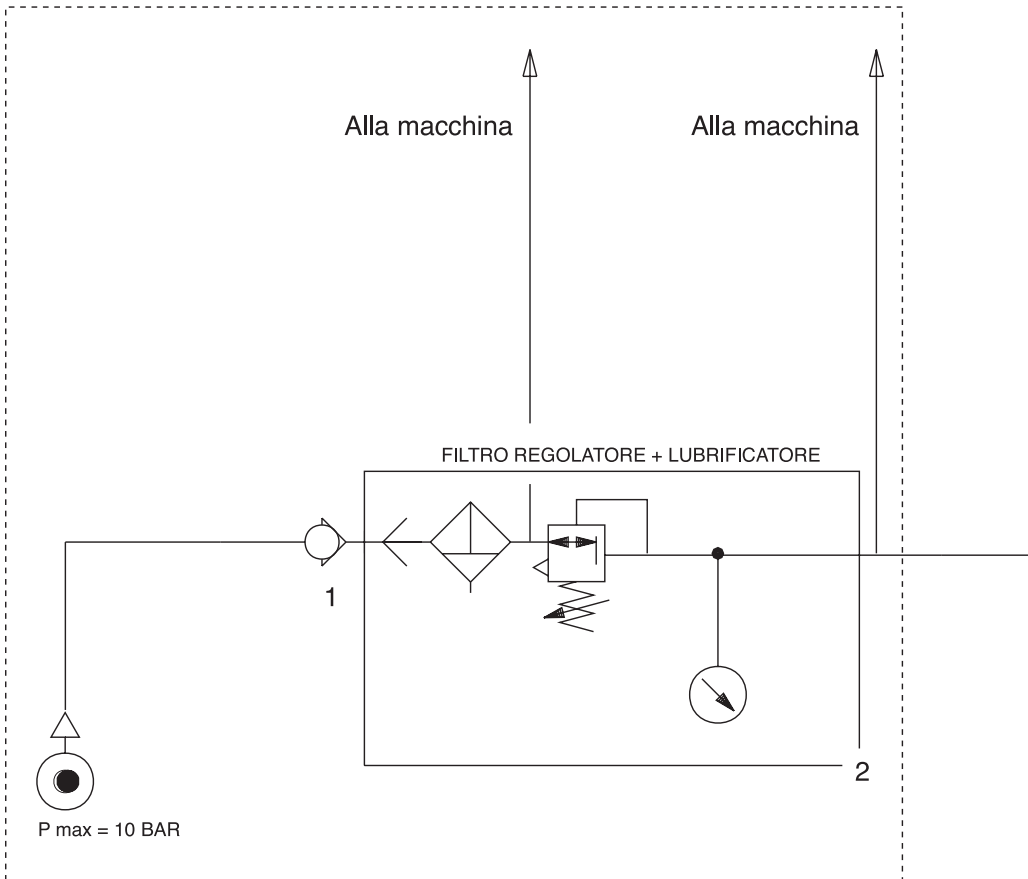

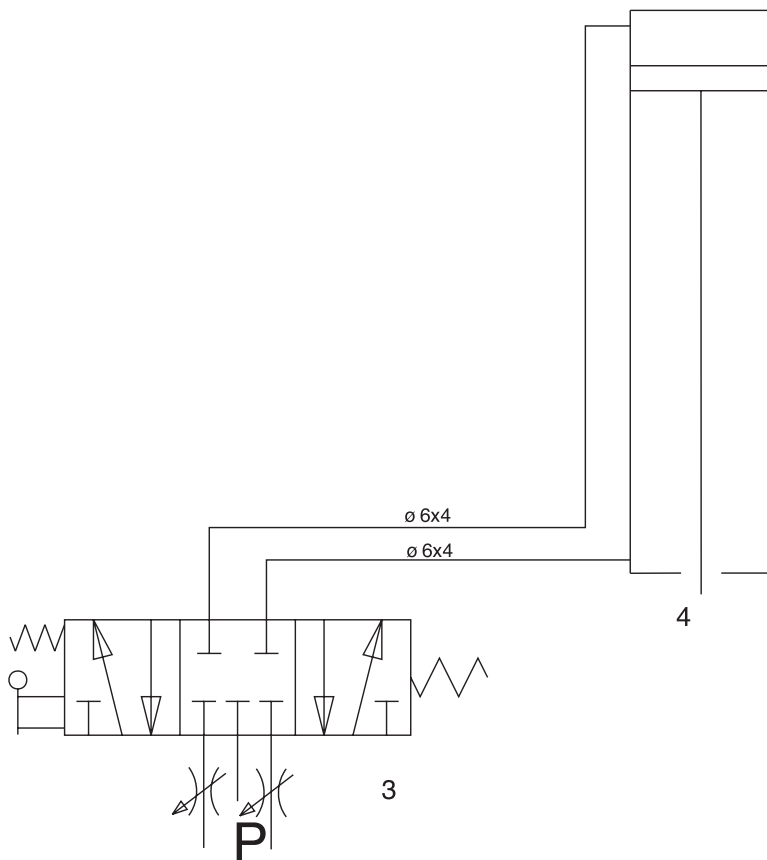

$\varnothing 8 \times 6$

E

460442_1

Pezzi di ricambio / Spare parts list

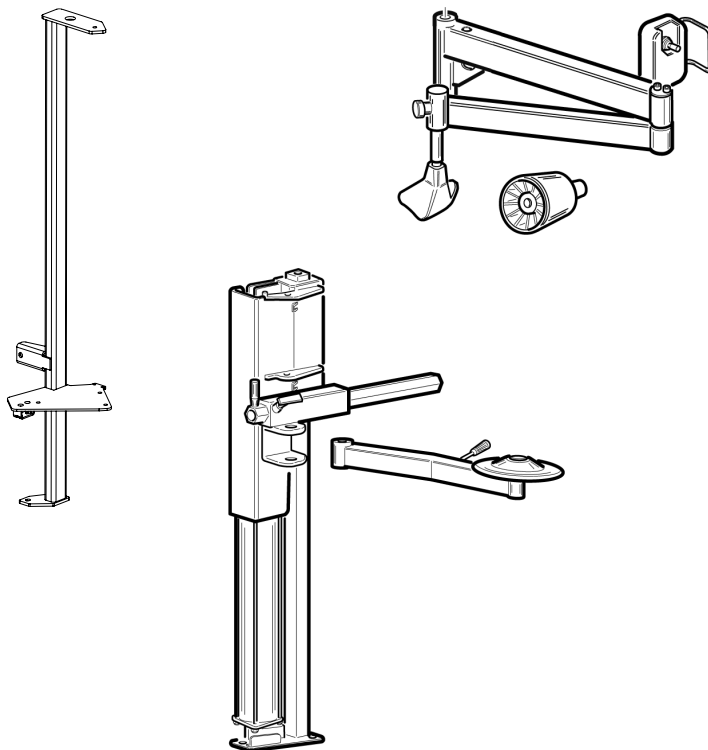

I

Sul presente documento sono stati evidenziati con colore grigio i ricambi consigliati

EN

In this document, the recommended spare parts have been highlighted in gray

UNITÀ DI POTENZA POWER UNITS

DA LUGLIO 2018
SINCE JULY 2018

FINO A GIUGNO 2018
UP TO JUNE 2018

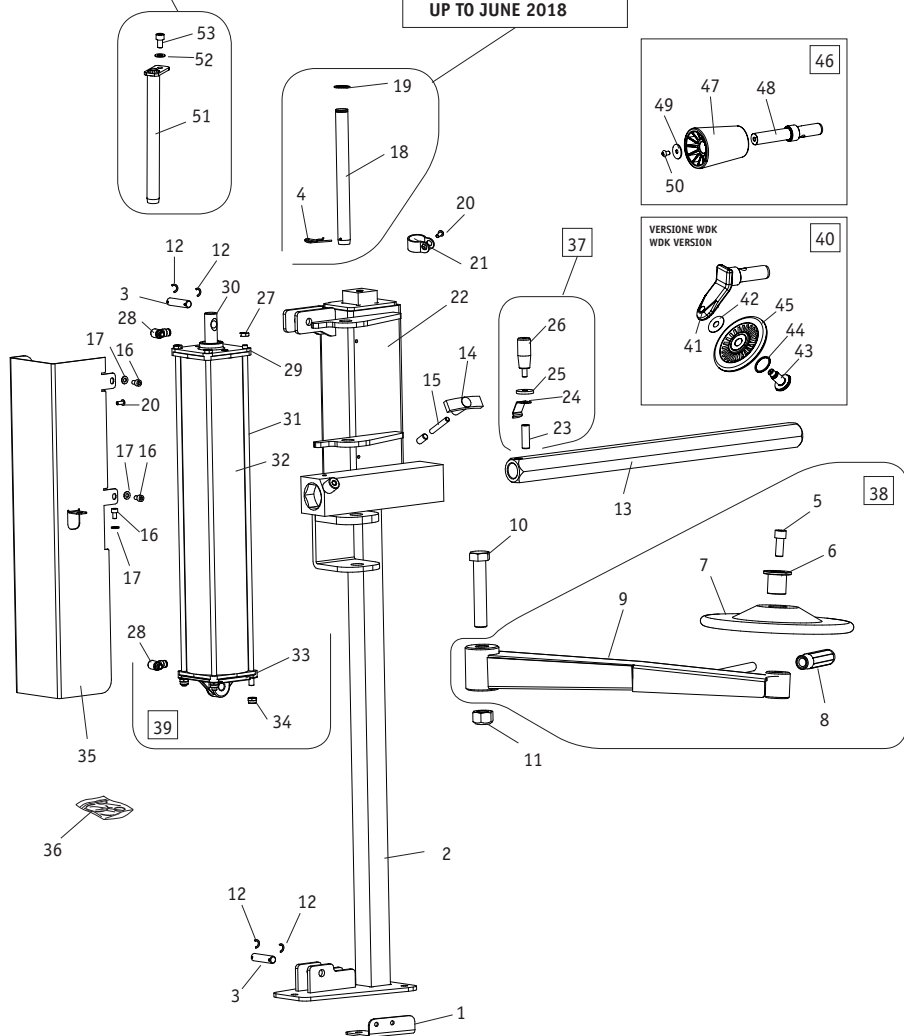

Ref.	Code	Descrizione	Description
1	4-113192	PIASTRA SOSTEGNO PORTAGRASSO	SUPPORT PLATE
2	4-113206	GUIDA VERTICALE	VERTICAL GUIDE
3	344205	PERNO ATTACCO CILINDRO	CYLINDER PIN
4	435055	MOLLA ASPILLO D.2X10	SPRING D.2X10
5	2-01033	VTCEI M12X30	CIRCULAR SOCKET HEAD SCREW M12X30
6	354939	BOCCOLA	BUSH
7	454832	DISCO STALLONATORE	DISK
8	425219	MANOPOLA	HANDLE
9	4-105261	BRACCIO	ARM
10	2-03262	VTE M20X110	HEXAGON HEAD SCREW M20X110
11	422677	DADO BIBLOCC. M20	NUT M20
12	2-00025	SEEGER D.25	SEEGER D.25
13	4-113183	ASTA ORIZZONTALE	ORIZONTAL SHAFT
14	87220652	MANIGLIA M8	HANDLE M8
15	362804	BARRA FILETTATA	THREADED ROD
16	2-00308	VTCEI M6X10	CIRCULAR SOCKET HEAD SCREW M6X10
17	2-00211	RONDELLA D.6	WASHER D.6
18	4-113189	PERNO FULCRO BRACCIO	ARM PIN
19	2-71587	SEEGER D.20	SEEGER D.20
20	2-80121	VTBEI M5X12	ROUND HEX. SOCKET HEAD SCREW M5X12
21	441731	COLLARE D.25	COLLAR D.25
22	5-104167	CARRELLO SCORREVOLE	SLIDING TROLLEY
23	360114	PERNO	PIN
24	360113	FERMO PERNO	PIN RETAINER
25	307671	RONDELLA D.8,25X28X4	WASHER D.8,25X28X4
26	4-104541	MANOPOLA GIREVOLE M8	ROTATING HANDLE
27	2-00156	DADO ES.B. M8	LOWER HEXAGON NUT M8
28	3-02044	RACCPN-LO-G1/8G-T6	FITTING 1/8
29	5-105114	FLANGIA ANTERIORE D.95	FRONT FLANGE D.95
30	4-117011	STELO D.20X580	ROD D.20X580
31	4-116981	TIRANTE M.8X22 L.555	TIE-ROD M.8X22 L.555
32	4-117007	CAMICIA D.95X2,5X519	LINER D.95X2,5X519
33	4-116980	FLANGIA POSTERIORE D.95	REAR FLANGE D.95
34	2-01137	DADO ES.B.A. M8	AUTOLOCKING LOWER HEXAGON NUT M8
35	4-113188	LAMIERA PROTEZIONE CILINDRO	CYLINDER COVER
36	241484	KIT GUARNIZIONI CILINDRO D.95	CYLINDER SEALS KIT
37	263496	MANIGLIA CON FERMO	HANDLE ASSEMBY
38	5-101688	BRACCIO + DISCO	ARM ASSEMBLY
39	5-104131	CILINDRO D.95 COMPLETO	CYLINDER ASSEMBLY
40	263513	DISCO CON SUPPORTO	DISC ASSEMBLY
41	263511	INNESTO BRACCIO	SUPPORT
42	344208	RONDELLA D.12,5X36X1	WASHER D.12,5X36X1
43	344209	PERNO PORTARULLO	PIN
44	421833	O-RING D.29,82X2,62	O-RING D.29,82X2,62
45	461230	RULLO	DISC
46	5-103491	RULLO CONICO CPL.	ROLLER ASSEMBLY
47	4-103215	RULLO CONICO	ROLLER
48	4-102482	PERNO PORTA RULLO	ROLLER PIN
49	441476	RONDELLA D.8,5X32X2	WASHER D.8,5X32X2
50	2-02148	VTBEI M8X12	SCREWM8X12
51	4-135353	PERNO D.20 L.217mm	PIN D.20 L.217mm
52	2-00212	RONDELLA D.8	WASHER D.8
53	2-01295	VTCEI M8X14	HEX. SOCKET HEAD SCREW M8X14

BRACCIO MOBILE MOBILE ARM

VERSIONE WDK
WDK VERSION

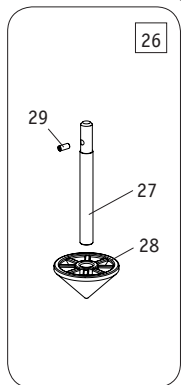
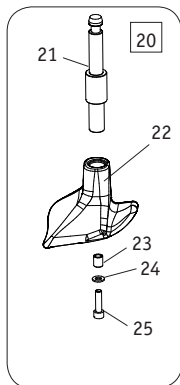
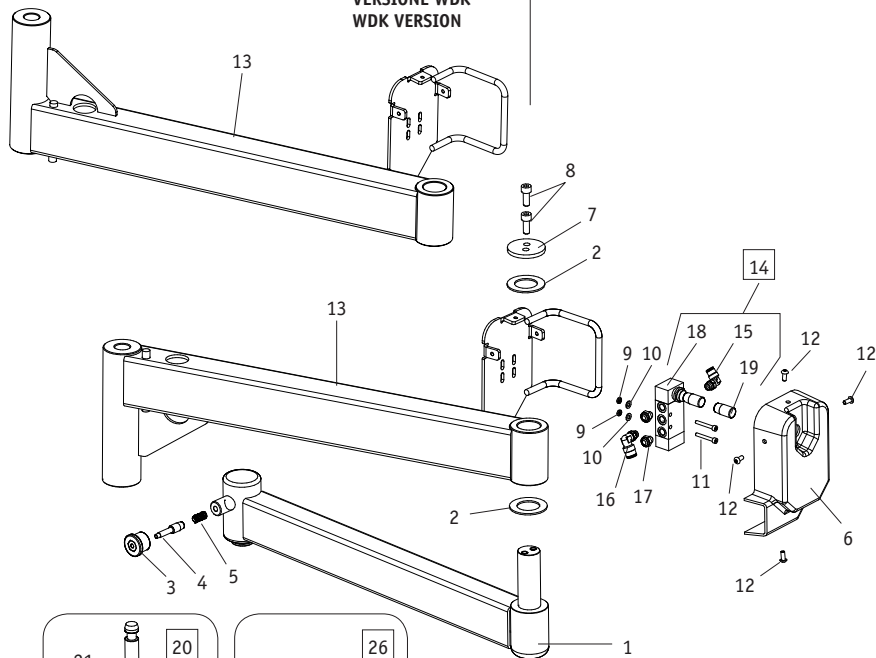

Rif. Ref.	Codice Code	Descrizione	Description
1	4-113164	BRACCIO SNODATO	MOBILE ARM
2	4-102536	RONDELLA D.30,5X50X2	WASHER D.30,5X50X2
3	4-101443	POMOLO	KNOB
4	4-101444	INNESTO	PIN
5	4-101422	MOLLA D.1,2X10X20	SPRING D.1,2X10X20
6	4-113163	CARTER VALVOLA	VALVE COVER
7	4-113162	RONDELLA D.8,5X50X5	WASHER D.8,5X50X5
8	2-00320	VTCEI M8X20	CIRCULAR SOCKET HEAD SCREW M8X20
9	2-02804	DADO ES. M4	HEXAGON NUT M4
10	2-00209	RONDELLA D.4	WASHER D.4
11	2-02643	VTCEI M4X40	CIRCULAR SOKET HEAD SCREW M4X40
12	2-80121	VTBEI M5X12	SCREW M5X12
13	4-113182	BRACCIO SNODATO	MOBILE ARM
13	4-113167	BRACCIO SNODATO (VERSIONE WDK)	MOBILE ARM (WDK VERSION)
14	5-101552	VALVOLA CON RACCORDI	VALVE ASSEMBLY
15	3-00053	RACCPN-LO-G1/8 -T6	FITTING-LO-G1/8 -T6
16	3-00049	RACCPN-LO-G1/8G-T8	FITTING-LO-G1/8G-T8
17	3-00181	SILENZIATORE G1/8	SILENCER G1/8
18	3-00371	VALVOLA	VALVE
19	440585	MANOPOLA	KNOB
20	5-103384	UTENSILE CON PERNO	TOOL ASSEMBLY
21	4-109506	PERNO PORTA UTENSILE	TOOL PIN
22	4-106888	PREMITALLONE SAGOMATO	BEAD PRESSER
23	4-103846	DISTANZIALE D.12X14	SPACER D.12X14
24	2-00212	RONDELLA D.8	WASHER D.8
25	2-00322	VTCEI M8X30	CIRCULAR SOKET HEAD SCREW M8X30
26	5-101066	KIT TAMPONE	PAD KIT
27	360018	PERNO PORTA CONO	CONE PIN
28	3313304	TAMPONE	PAD
29	421227	POS. SFERA M8X16	SCREW M8X16

SUPPORTO UNITÀ DI POTENZA POWER UNITS SUPPORT

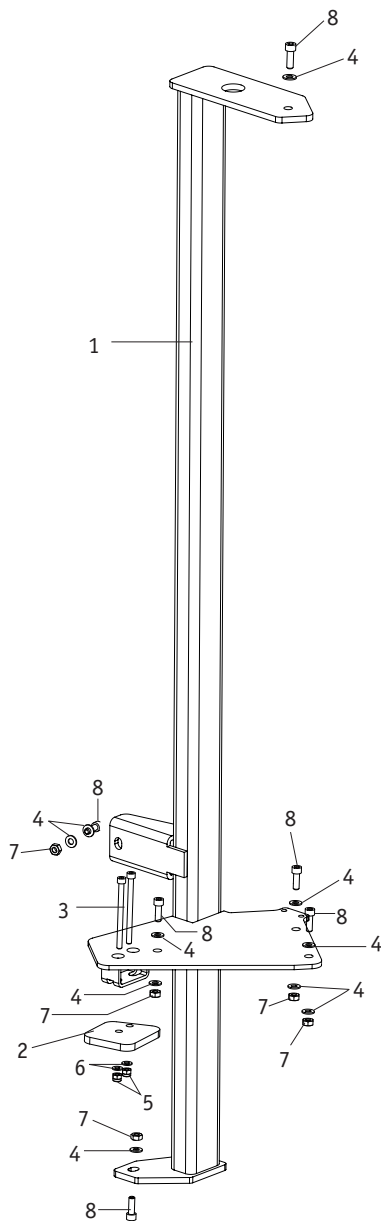

Rif. Ref.	Codice Code	Descrizione	Description
1	4-120416	MONTANTE	SUPPORT
2	4-105321	PIASTRA	PLATE
3	2-01197	VTCEI 1/2F M8X110	CIRCULAR SOKET HEAD SCREW 1/2F M8X110
4	2-00213	RONDELLA D.10	WASHER D.10
5	2-01020	DADO ES.A. M8	AUTOLOCKING HEX. NUT M8
6	339208	RONDELLA D.8,5X22X4	WASHER D.8,5X22X4
7	2-01019	DADO ES.A. M10	AUTOLOCKING HEX. NUT M10
8	2-00330	VTCEI M10X30	CIRCULAR SOKET HEAD SCREW M10X30

Note



SOCIETA' ITALIANA COSTRUZIONI ELETTROMECCANICHE S.I.C.E. -S.p.A.
Via Modena, 34 - 42015 CORREGGIO (RE) - ITALY

Tel. (0522) 693640

Fax (0522) 642882

E-mail: sice@sice.it Internet: <http://www.sice.it>

Export dept.: Tel. (059) 348611

Fax (059) 359358

E-mail: sice@atlantesrl.com



Cod. 4-122285 -07/2018